

МІНІСТЕРСТВО ОСВІТИ І НАУКИ УКРАЇНИ
Чернівецький національний університет імені Юрія Федьковича

Назва закладу вищої освіти

ОСВІТНЬО-ПРОФЕСІЙНА ПРОГРАМА

«Практична психологія»

першого (бакалаврського) рівня вищої освіти
за спеціальністю **053 «Психологія»**
галузі знань **05 «Соціальні та поведінкові науки»**

ЗАТВЕРДЖЕНО ВЧЕНОЮ РАДОЮ
Чернівецького національного університету
імені Юрія Федьковича
Голова вченої ради



/Роман ПЕТРИШИН/

(протокол № 8 від «27» травня 2024 р.)

Освітня програма вводиться в дію
(наказом № 184 від «29» травня 2024 р.)

Ректор /Роман ПЕТРИШИН/

Чернівці – 2024 р.

ЛИСТ ПОГОДЖЕННЯ
освітньо-професійної програми

«РОЗРОБЛЕНО»

Робочою групою
кафедри практичної психології
Чернівецького національного
університету імені Юрія Федьковича
Гарант ОП

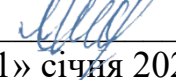
_____ Валентина РАДЧУК
«31» січня 2024 р.

«УХВАЛЕНО»

на засіданні
кафедри практичної психології
Чернівецького національного
університету імені Юрія Федьковича
Протокол № 7
від «1» лютого 2024 р.

Завідувач кафедри

_____ Радчук В.М.

«СХВАЛЕНО»

Вченою радою факультету педагогіки,
психології та соціальної роботи
Протокол № 7
«13» березня 2024 р.

Голова Вченої ради факультету

_____ Федірчик Т. Д.

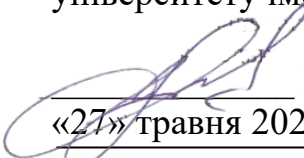

«ПОГОДЖЕНО»

Начальник навчального відділу
Чернівецького національного
університету імені Юрія Федьковича

_____ Гарабajів Я.Д.
«27» травня 2024 р.

«РЕКОМЕНДОВАНО»

Комісією Вченої ради з навчально-методичної роботи
Чернівецького національного університету імені Юрія Федьковича
Протокол № 12 від 27 травня 2024 р.

Голова комісії Вченої ради _____  Мартинюк О. В.

ПЕРЕДМОВА

Освітньо-професійна програма «Практична психологія» першого (бакалаврського) рівня вищої освіти зі спеціальності 053 «Психологія» розроблена робочою групою кафедри практичної психології факультету педагогіки, психології та соціальної роботи на основі Стандарту вищої освіти, затвердженого наказом Міністерства освіти і науки України № 565 від 24.04.2019 року.

Рецензії-відгуки зовнішніх стейкхолдерів:

Рецензенти:

1. **Мушкевич М.І.** – доктор психологічних наук, доцент, завідувач кафедри практичної та клінічної психології Волинського національного університету імені Лесі Українки
2. **Радчук Г.К.** – доктор психологічних наук, професор, завідувач кафедри психології розвитку та консультування Тернопільського національного педагогічного університету імені Володимира Гнатюка.

ОСВІТНЬО-ПРОФЕСІЙНА ПРОГРАМА «Практична психологія»

першого (бакалаврського) рівня вищої освіти
за спеціальністю 053 «Психологія»,
галузі знань 05 «Соціальні та поведінкові науки»
розроблена проектною групою у складі:

Прізвище, ім'я, по батькові керівника та членів проектної групи	Найменування посади, місце роботи	Найменування закладу, який закінчив викладач, рік закінчення, спеціальність, кваліфікація згідно з документом про вищу освіту*	Науковий ступінь, шифр і найменування наукової спеціальності, тема дисертації, вчене звання, за якою кафедрою (спеціальністю) присвоєно	Стаж науково-пед. та/або науково і роботи	Інформація про наукову діяльність (основні публікації за напрямом, науково-дослідній роботи, участь у конференціях і семінарах, робота з аспірантами та докторантами, керівництво науковою роботою студентів)	Відомості про підвищення кваліфікації викладача (найменування закладу, вид документа, тема, дата видачі)
Керівник проектної групи						
Радчук Валентина Миколаївна	Завідувач кафедри практичної психології факультету педагогіки, психології та соціальної роботи Чернівецького національного університету імені Юрія Федьковича.	Чернівецьке педагогічне училище за спеціальністю: виховання в дошкільних установах. Кваліфікація: вихователь в дошкільних установах Диплом ІТ № 076948 від 28.06.1989. Прикарпатський університет ім. Василя Стефаника (педагогіка і психологія дошкільна)	Кандидат психологічних наук із спеціальності – загальна психологія; історія психології, диплом ДК № 008486 Протокол № 11-06/9 від 8.11.2000 Тема кандидатської дисертації: «Психологічні детермінанти конфліктної поведінки особистості» 19.00.01, 2000 р. Доцент кафедри практичної психології, атестат 02ДЦ № 002214, Протокол № 3/58-Д від 17.06.2004 р.	27 років	<u>Основні публікації:</u> 1. Фесун Г. С., Радчук В. М., Журат Ю. В. Політична психологія: навчально-методичний посібник. Чернівці: Чернівецький нац. ун-т ім. Юрія Федьковича, 2019. 200с. 2. Методичні рекомендації до написання та захисту дипломної роботи освітньо-кваліфікаційного рівня «магістр психології» / Укладачі Радчук В.М., Кушнір І.Г., Гуцуляк Н.М., Андреева Я.Ф. Чернівці, 2019. 40с. http://animus.chnu.edu.ua/?page_id=560 3. Fesun, H., Nechytailo, T., Kanivets, T., Zhurat, Y., & Radchuk, V. (2020). The Correlation of Socio Psychological Factors with “Burnout” Syndrome in Education. Revista Românească pentru Educație Multidimensională, 12(3), 294- 311. ISSN: 2066-7329 / e-ISSN: 2067-9270 Web of Science (WOS) https://doi.org/10.18662/rrem/12.3/322	Національна академія педагогічних наук України ДВНЗ «Університет менеджменту освіти» центральний інститут післядипломної педагогічної освіти (з 18.02.2019 – 01.03.2019 р.) – «Науково-педагогічні працівники університетів, академій, інститутів». Тема: «Психологічне забезпечення управління персоналом організацій». Свідоцтво про підвищення кваліфікації (стажування) СП 35830447/0429-19 від (150 год / 5 кредитів) 01.03.2019 р.

		від.30.06.1993. Викладач дошкільної педагогіки та психології. Вихователь. КЕ № 005066 від 05.07.1993.			5. Професійна практика здобувачів першого (бакалаврського) рівня вищої освіти за ОПП «Практична психологія»: Навч.-метод. посібник /Укл. М.М.Душкевич, О.С.Лісова, В.М.Радчук. – Чернівці: Чернівецький нац. ун- т ім. Ю.Федьковича. – 2021. – 127 с. 6. Професійна практика здобувачів другого (магістерського) рівня вищої освіти за ОПП «Практична психологія»: Навч.-метод. посібник /Укл. М.М.Душкевич, О.С.Лісова, В.М.Радчук. – Чернівці: Чернівецький нац. ун- т ім. Ю.Федьковича. – 2021. – 104 с.	
Члени проектної групи						
Кушнір Ірина Георгіївна	Професор кафедри практичної психології факультету педагогіки, психології та соціальної роботи Чернівецького національного університет у імені Юрія Федьковича.	Буковинська державна медична академія за спеціальністю «Лікувальна справа», кваліфікація: лікар РН № 16388798 від 27.06.2001 р. Чернівецький національний університет імені Юрія Федьковича; за спеціальністю «Психологія» Диплом спеціаліста 12 ДСК № 147516 від 19.06.2008р	Кандидат медичних наук із спеціальності – нормальна фізіологія, диплом ДК № 028113, Протокол 13- 09/2 від 09.03.2005 р. Доцент кафедри практичної психології, атестат ІДЦ № 019280, Протокол № 5/40 Д від 24.12.2007 р. Диплом Д Д №009215 Протокол № 1109/2. Доктор медичних наук зі спеціальності патологічна фізіологія від 23.02.2011 р. Професор кафедри практичної психології Атестат професора І2 ПР	19 років	Основні публікації: 1.Galan, Y., Korzh, Y., Zavgorodnia, T., Strazhnikova, I., Kushnir, I., Shestobuz, O., Yarmak, O., Tsybanyuk, O., Kozhokar, M. Correction of the psychophysiological state of young men aged 11-12 years by means of hiking tourism (2019) Journal of Physical Education and Sport, 19, стаття № 318, pp. 2120-2126. https://www.scopus.com/inward/record.uri?eid=2-s2.0-85076187790&doi=10.7752%2fjpes.2019.s6318&partnerID=40&md5=637ffccd210fe8f604e2df840cf47792 https://efsupit.ro/images/stories/november2019/Art%20318.pdf https://www2.scopus.com/sourceid/19900191849?origin=recordpage 3.Galan, Y., Moseichuk, Y., Kushnir, I., Lohush, L., Dotsyuk, L., Koshura, A., Potop, V., Yarmak, O. Assessment of the functional state and physical performance of young men aged 14-16 years in the process of orienteering training (2019) Journal of Physical Education and Sport, 19, стаття № 319, pp. 2127-2132.	У червні 2020 р. взяла участь у 1-й та 2-й сесії он-лайн-навчання з інфомедійної грамотності для викладачів закладів вищої освіти та інститутів післядипломної педагогічної освіти в рамках проекту «Вивчай та розрізняй: інфо-медійна грамотність» виконується Радою міжнародних наукових досліджень та обмінів (IREX) за підтримки Посольства Сполучених Штатів Америки та Посольства Великої Британії в Україні, в партнерстві з Міністерством освіти і науки України та Академією української преси. https://drive.google.com/drive/folders/1YjzoFE4B_gzmyShamewWzT3ORizqhFz Завершила курс VERIFIED онлайн-курс з медіаграмотності в обсязі 9 год (червень 2020р.). http://animus.chnu.edu.ua/?page_id=16

			<p>№ 009471, Протокол 3/01- П від 03.04.2001 р.</p>	<p>https://efsupit.ro/images/stories/november2019/Art%20319.pdf https://www2.scopus.com/sourceid/19900191849?origin=recordpage 4. Galan, Y., Ivanchuk, M., Kushnir, I., Svarychevska, A., Koshura, A., Baidiuk, M., Olenayarmak The factor structure of the physical condition of the 13 year-old young men going in orienteering (2019) Journal of Physical Education and Sport, 19 (2), стаття № 179, pp. 1236-1241. http://efsupit.ro/images/stories/iulie2019/Art%20179.pdf https://www2.scopus.com/sourceid/19900191849?origin=recordpage 5. OlenaAndrievieva, OlenaYarmak, MariiaPalchuk, OlenaHauriak, LidiiaDotsyuk, AlexandrGorashchenko, IrynaKushni, YaroslavGalan Monitoring the morphological and functional state of students during the transition from middle to high school during the physical education process Journal of Physical Education and Sport ® (JPES), Vol 20 (Supplement issue 3), Art 284 pp 2110 – 2117, 2020 online ISSN: 2247 - 806X; p-ISSN: 2247 – 8051; ISSN - L = 2247 - 8051 © JPES https://efsupit.ro/images/stories/iulie2020/Art%20284.pdf 6. Galan Yaroslav, Dotsyuk Lidiia, Vaskan Ivan, Kushnir Iryna, Hauriak Olena, Lohush Lesia, Kuchumova Nataliia, Beshlei, Olga Monitoring the effectiveness of innovative forms of orienteering during the Covid-19 pandemic Journal of Physical Education and Sport 2022, 22(8), pp. 1885–1892, 238 https://archer.chnu.edu.ua/handle/123456789/4688</p>	<p>Чернівецький національний університет імені Ю.Федьковича (м.Чернівці) Курс «Основи користування MOODLE» 90 годин (3 кредити) Сертифікат від 02.08.2020 р. У листопаді 2020 р. пройшла курс навчання «Експерт з акредитації освітніх програм» 5 год/0,17 кредита, наданий Національним агентством із забезпечення якості вищої освіти через платформу масових відкритих он-лайн курсів Prometheus та отримала відповідний сертифікат. http://animus.chnu.edu.ua/?page_id=16 3 04 по 18 жовтня 2021 року пройшла навчання на курсі «Цифрові інструменти GOOGLE для закладів вищої, фахової передвищої освіти» (1 кредит ECTS). Сертифікат № 19 GW-141. 3 4.12.2020 р. по 16.01.2022, пройшла навчання у міжнародному центрі позитивної психотерапії, український інститут крос-культурної позитивної психотерапії і менеджменту з освітньої програми «БАЗОВИЙ КУРС» за напрямком «ПОЗИТИВНА ПСИХОТЕРАПІЯ». World association for positive and transcultural psychotherapy (WAAP), Internatioanal Academy for Positive and Cross-cultural Pyschotherapy (IAPP), European Federation of Centers for Positive</p>
--	--	--	---	--	---

					https://www.scopus.com/authid/detail.uri?authorId=57210163071	<p>Psychotherapy, EFCPP, Wiesbadener Akademie für Psychotherapie WIAP). Сертифікат № UKR-052-2022</p> <p>З 22.11.2021 р. по 22.01.2022 р. згідно наказу № 380 м. Чернівці ЧНУ ім. Ю. Федьковича від 11.11.21 р.: д.мед.н, проф. Кушнір І.Г. проходила стажування на кафедрі психології розвитку ДВНЗ «Прикарпатський національний університет імені Василя Стефаника» тривалістю 180 годин (6 кредитів ЄКТС).</p> <p>З 17 січня 2022 р. по 18 червня 2022 р д.мед.н, проф. Кушнір І.Г. проходила стажування на кафедрі психології управління, ДЗВО «Університет менеджменту освіти» НАПН України «Психологічні аспекти ефективного управління організаціями в умовах змін». (180 год. / 6 кред. ЄКТС).</p>
<p>Гуцуляк Наталія Михайлівна</p>	<p>Доцент кафедри практичної психології факультету педагогіки, психології та соціальної роботи Чернівецького національного університету імені Юрія Федьковича.</p>	<p>Чернівецький державний університет імені Юрія Федьковича, 1997р., спеціальність «Початкове навчання, практична психологія», кваліфікація вчителя початкових</p>	<p>Кандидат психологічних наук, 2002р., 19.00.07 – педагогічна та вікова психологія, ДК №012979 Тема дисертації: «Моральна саморегуляція як умова попередження девіантної поведінки підлітків».</p> <p>Доцент кафедри</p>	<p>21 рік</p>	<p><u>Основні публікації:</u> 1. Гуцуляк Н.М., Душкевич М.М., Янкова А.Г. Взаємозв'язок психоемоційного вигорання та схильності до конфліктної поведінки у військослужбовців державної прикордонної служби України. <i>Теорія і практика сучасної психології</i>. 2019. №4, Т. 2. С. 121-128. http://www.tpsp-journal.kpu.zp.ua/archive/4_2019/part_2/4-2_2019.pdf 4. Dushkevych M., Barabashchuk H, Hutsuliak N. Peculiarities of student distance learning in emergency situation condition</p>	<p>Східно-європейський національний університет імені Лесі Українки (з 22.04.2019 по 31.05.2019 р.), розгляд новітніх та перспективних напрямків наукової та навчально-методичної діяльності співробітників кафедри практичної та клінічної психології.</p> <p>Наказ по СНУ ім.Л.Українки №77-К/В від 22.04.2019 р. Свідоцтво про підвищення кваліфікації (стажування)</p>

		класів, практичного психолога (ЛЗ № 001274)	психології, 2004р., атестат ДЦ № 009899		(2020). Revista Romaneasca pentru Educatie Multidimensionala12(1Sup) 71-77. Covered in: Web of Science (WOS) https://lumenpublishing.com/journals/index.php/rrem/article/view/2757/pdf 5. Barabashchuk, H., Dushkevyc h, M., Hutsuliak, N. (2021). Psychological Features of the Tolerance of Future Specialists in Socionomic Professions. <i>LUMEN Proceedings</i> , 16, 54-69. DOI: https://doi.org/10.18662/lumproc/atec2020/04 https://proceedings.lumenpublishing.com/ojs/index.php/lumenproceedings/article/view/658/636 https://econpapers.repec.org/bookchap/lumprchap/16-04.htm	№ 84/19 від 31.05.2019 р. Чернівецький національний університет імені Юрія Федьковича. Курс «Основи користування Moodle». 3 кредити (90 год) Протокол №1 від 23.01.2020 Сертифікат 2.04.20 Надання первинної кризової психологічної допомоги / Introduction to Emergency Psychology // під керівництвом Melinda Endrefy, сертифікат № MPC-025, від 17- 21.10.2022 р. (26 годин)
Канівець Тетяна Миколаївна	Доцент кафедри практичної психології факультету педагогіки, психології та соціальної роботи Чернівецького національного університет у імені Юрія Федьковича.	Чернівецький національний університет імені Юрія Федьковича; 2001 р. «Дошкільне виховання». Присвоєно кваліфікацію вихователя дітей дошкільного віку, практичного психолога у закладах освіти. Диплом РН № 16848195 від 30.06.2001 р.	Кандидат психологічних наук із спеціальності 19.00.10 – організаційна психологія; економічна психологія, диплом ДК № 018279 , Протокол 5208/1 від 21.11.2013 р. Тема кандидатської дисертації: «Формування психологічної готовності студентів до здійснення майбутньої професійної кар'єри» Доцент кафедри практичної психології, атестат АД № 005424, Протокол № 7/14 від 31.08.2020 р.	21 рік	<u>Основні публікації:</u> 1.Halyna Fesun, Tetiana Kanivets Influence of personal characteristics on occurrence and development of emotional burnout / 10 september 2020, Stefan cel Mare University of Peteti, Romania, EDU WORLD The 8th International Conference. / The European proceeding of social and behavioral sciences EpSBS. Vol. LXVII. e-ISSN 2357-1330 P. 204-213. Web of Science https://www.europeanproceedings.com/files/data/article/79/6331/article_79_6331_pdf_100.pdf https://app.webofknowledge.com/author/record/29821304?lang=ru_RU 2. Fesun, H., Nechytailo, T., Kanivets, T., Zhurat, Y., Radchuk, V. (2020). The Correlation of Socio-Psichological Factors with “Burnout” Syndrome in Education. <i>Revista Romaneasca Pentru Educatie Multidimensionala</i> , 12(3). 2020. С. 294- 311. https://lumenpublishing.com/journals/index.php/rrem/article/view/2960 OI	З 22.11.2021р. по 22.01.2022р. направлена на стажування на кафедру психології розвитку у Прикарпатський національний університет ім. В.Стефаніка (наказ ректора ЧНУ №384) доц. Канівець Т.М. (№110), сертифікат про стажування шляхом участі у Міжнародній науково-практичній конференції «Теоретико-методологічні проблеми сучасної психології особистості» затвердженим Міністерством освіти і науки України ДВНЗ «Прикарпатський національний університет імені Василя Стефаніка»: 30 годин (1 кредит ECTS) 0,5 кред. ECTS: участь у Міжнародній науково- практичній конференції; 0,5 кред. ECTS: підготовка наукової

				<p>https://doi.org/10.15405/epsbs.2019.08.03.247</p> <p>3. Канівець Т.М., Фесун Г.С., Нечитайло Т.А. Взаємозв'язок компонентів синдрому «професійного вигорання» з особливостями сімейного статусу в педагогів / Науковий журнал «Психологічні перспективи». Практична психологія сучасності: ресурси та перспективи, матеріали Міжнародної науково-практичної конференції. Східноєвропейський націон. уні-т ім. Л. Українки, м. Луцьк. Вип.34. (26-27 вересня 2019 р.) С. 232-248. Index Copernicus ISSN 2227-1376; ISSN 2308-3743 https://psychoprosppects.eenu.edu.ua/index.php/psychoprosppects/article/view/583 DOI: https://doi.org/10.29038/2227-1376-2019-34-232-248 https://journals.indexcopernicus.com/search/details?jmlId=4658&org=%20,p4658,3.html ICV 2019: 77.54</p> <p>6.Канівець Т.М., Фесун Г.С. Загальний показник психологічної готовності студентів до здійснення майбутньої професійної кар'єри // Організаційна психологія. Економічна психологія.: Науковий журнал / за ред. С.Д. Максименка, Л.М. Карамушки, Київ – 2019. – № 1 (16) – С. 14-21. Index Copernicus ISSN 2411-3190 http://www.apppsychology.org.ua/data/jrn/v1/i51/3.pdf https://journals.indexcopernicus.com/search/journal/issue?issueId=all&journalId=44108 ICV 2019: 75.25</p> <p>7. Канівець Т.М., Фесун Г.С., Нечитайло Т.А. Психологічна допомога дітям в</p>	<p>публікації за тематикою конференції.</p> <p>З 4.12.2020 р. по 16.01.2022, пройшла навчання у міжнародному центрі позитивної психотерапії, український інститут крос-культурної позитивної психотерапії і менеджменту з освітньої програми «БАЗОВИЙ КУРС» за напрямком «ПОЗИТИВНА ПСИХОТЕРАПІЯ». International Center for Positive Psychotherapy, ICCP Internatioanal Academy for Positive and Cross-cultural Psychoterapy, IAPP Wiesbadener Akademie für Psychotherapie, WIAP European Federation of Centers for Positive Psychotherapy, EFCPP.</p>
--	--	--	--	---	--

					<p>адаптації до першого року навчання / Науковий журнал «Молодий вчений», №7.1 (71.1) липень 2019 р. С. 45-47 Index Copernicus http://molodyvcheny.in.ua/files/journal/2019/7.1/10.pdf</p> <p>8. Канівець Т.М., Журат Ю., Тернавська Т., Фесун Г. Інтерактивні методи соціально-педагогічної роботи та ефективність їх використання в діяльності ЦСССДМ. Journal «Science Rise: Pedagogical Education», 3 (36), 2020. С.42-46. Index Copernicus URL: http://journals.urau.ua/sr_edu/article/view/199824/203668 ISSN: 2519-4976 2019: -, С 2019: 11, https://journals.indexcopernicus.com/search/details?id=45129 ICV 2019: 81.26</p> <p>Фесун Г.С., Канівець Т.М. (4.2) Психологічний аналіз соціального самопочуття людей з інвалідністю у сучасному українському суспільстві // Соціальна та освітня інклюзія: історія, сучасність та перспективи розвитку: колективна монографія у 2 частинах / за ред. С.П. Миронової, Л. Б. Платаш. Чернівці: «Технодрук», 2021. Частина 1. Інституційні та особистісні аспекти впровадження в Україні. 350 с. 250-265.</p>	
Закрутна Тетяна Георгіївна	Директор Буковинського центру комплексної реабілітації для дітей з інвалідністю «Особлива дитина»	Чернівецький національний університет імені Юрія Федьковича, 2008 р., спеціальність «Психологія, кваліфікація магістра		15 років		

		психології (РН №)				
Кухарчук Інеса Костянтинівна	Студентка IV курсу спеціальності «Психологія», освітня програма «Практична психологія»					

**Профіль освітньої програми
зі спеціальності 053«Психологія»
ОПП «Практична психологія»**

1 – Загальна інформація	
Повна назва закладу вищої освіти та структурного підрозділу	Чернівецький національний університет імені Юрія Федьковича, факультет педагогіки, психології та соціальної роботи, кафедра практичної психології.
Ступінь вищої освіти та назва кваліфікації мовою оригіналу	Бакалавр. 053 «Психологія»
Офіційна назва освітньої програми	Освітньо-професійна програма «Практична психологія»
Тип диплому та обсяг освітньої програми	Диплом бакалавра, одиничний, 240 кредитів ЄКТС, Термін навчання 3 роки 10 місяців
Наявність акредитації	Відповідно до рішення Акредитаційної комісії Міністерства освіти і науки України від 2 березня 2017 протокол № 124
Цикл/рівень	НРК України – 6 рівень, FQ-EHEA – перший цикл, EQF-LLL – 6 рівень
Передумови	<ul style="list-style-type: none"> - на базі повної загальної середньої освіти становить 240 кредитів ЄКТС. - на базі ступеня «молодший бакалавр» (освітньо-кваліфікаційного рівня «молодший спеціаліст» заклад вищої освіти має право визнати та зарахувати не більше 60 кредитів ЄКТС, отриманих в межах попередньої освітньої програми підготовки молодшого бакалавра (молодшого спеціаліста)
Мова(и) викладання	Українська мова
Термін дії освітньої програми	2027 р.
Інтернет адреса постійного розміщення опису освітньої програми	http://animus.chnu.edu.ua/?page_id=388

2 – Мета освітньої програми

Підготовка конкурентоспроможного фахівця в галузі практичної психології, здатного активно діяти в умовах ринкової економіки та соціального партнерства, розв'язувати комплексні прикладні професійні проблеми, безперервно навчатися й оволодівати сучасними методиками в роботі з різними групами клієнтів.

3 – Характеристика освітньої програми

Предметна область	<p>Об'єкт вивчення: психічні явища, їх виникнення функціонування та розвиток; поведінка, діяльність, вчинки; взаємодія людей у малих і великих соціальних групах; психофізіологічні процеси та механізми, які лежать в основі різних форм психічної активності.</p> <p>Цілі навчання: формування наукових уявлень про природу психіки, про методи та результати дослідження психічних явищ; розвиток здатності до застосування психологічних знань в умовах професійної діяльності.</p> <p>Теоретичний зміст предметної області: система психологічних знань, базових категорій і понять, закономірностей, механізмів, методологічних підходів, пояснювальних принципів, науково-прикладних завдань.</p> <p>Методи, методики та технології: методи теоретичного та емпіричного дослідження, валідні, стандартизовані психодіагностичні методики, методи аналізу даних, технології психологічної допомоги.</p> <p>Інструменти та обладнання: психологічні прилади, комп'ютерна техніка, сучасні інформаційні та комунікаційні технології.</p>
Орієнтація освітньої програми	<p>Освітньо-професійна програма спрямована на надання студентам компетентностей, які дозволять ефективно реалізовувати цілі психологічної допомоги приватним особам, організаціям, окремим групам населення, активно вдосконалювати професійно-важливі особистісні якості студентів для успішної самореалізації у процесі фахової діяльності.</p>
Основний фокус освітньої програми та спеціалізації	<p>Спеціальна освіта в предметній області спеціальності. Теоретичний зміст предметної області базується на:</p> <ul style="list-style-type: none">- <i>ключових поняттях</i> (практична психологія; етичні норми; принципи роботи та напрямки діяльності психолога; психотерапевтична практика; індивідуальні та групові методи роботи психолога);- <i>концепціях</i> суб'єкт-суб'єктної взаємодії, єдності свідомості, особистості та діяльності у розвитку людини, єдності пізнання і спілкування, а також класичних та сучасних напрямках психологічної допомоги;- <i>принципах</i> гуманістичності, системності,

	<p>культурологічності, індивідуальної диференційованості, особистісної орієнтованості, діяльності, перспективності, професійної компетентності, етики та деонтології у наданні професійної допомоги;</p> <p>- <i>технологіях</i> психодіагностичної роботи; психопрофілактичної діяльності; розвитку творчого потенціалу; навчання, моделювання та прогнозування; психологічної корекції та реабілітації; психологічного супроводу особистості; психотерапевтичного впливу, а також організації освітньої діяльності із застосуванням сучасних інформаційно-комунікаційних і мультимедійних засобів.</p> <p><i>Ключові слова:</i> психологія, практична психологія, прикладна психологія, психодіагностика, психологічне консультування, психотерапія, психокорекція, психологічна експертиза, психологічний супровід, психологічна реабілітація, психопрофілактика, професійна етика.</p>
Особливості програми	<p>Освітньо-професійна програма складена з урахуванням відповідного досвіду провідних вітчизняних університетів. Зміст програми базується на сучасних, актуальних знаннях у галузі прикладної психології, які закріплюються під час проходження різних видів психологічної практики на різнопрофільних базах. Викладання здійснюється за принципами академічної доброчесності із залученням гостьових лекторів (вітчизняних і закордонних) і має студентоцентроване спрямування.</p>
<p>4 – Придатність випускників до працевлаштування та подальшого навчання</p>	
Придатність до працевлаштування	<p>Згідно з чинною редакцією Національного класифікатора України: Класифікатор професій(ДК003:2010) бакалавр психології може обіймати такі посади (за чинною редакцією Національного класифікатора професій):</p> <p><i>2445.2 – Практичний психолог (з дипломом бакалавра);</i></p> <p><i>2445.2 – Психолог (з дипломом бакалавра);</i></p> <p><i>2340 - Консультант психолого-медико-педагогічної консультації (з дипломом бакалавра);</i></p> <p><i>2412.2 24457 - Профконсультант</i></p> <p><i>2412.2 - Фахівець з профорієнтації</i></p> <p><i>2442.2 - Фахівець з урегулювання конфліктів та медіації у соціально-політичній сфері</i></p> <p><i>2634 – Psychologist</i></p>
Подальше навчання	<p>Можливість продовжувати навчання за другим (магістерським) рівнем вищої освіти. Набуття додаткової</p>

	кваліфікації у системі післядипломної освіти з відповідною сертифікацією.
5 – Викладання та оцінювання	
Викладання та навчання	При проведенні лекцій, практичних, семінарських і тренінгових занять реалізуються студентоцентрований, проблемно-орієнтований підходи, а також передбачено самонавчання, навчання через фахову практику, самостійну роботу на основі підручників, навчальних посібників та конспектів лекцій, електронних навчально-методичних комплексів; консультації з викладачами; підготовка та захист курсових і кваліфікаційних робіт.
Оцінювання	Накопичувальна бально-рейтингова система, що передбачає оцінювання студентів за всі види аудиторної та поза аудиторної навчальної діяльності, спрямовані на опанування навчального навантаження з освітньої програми: поточний контроль, модульний, підсумковий контроль, кваліфікаційні екзамени, письмові, усні екзамени, тестування, есе, індивідуальні та групові проекти, презентації, заліки та екзамен з різних видів практики, захист науково-дослідницьких робіт студентів.
6 – Програмні компетентності	
Інтегральна компетентність	Здатність розв'язувати складні спеціалізовані задачі та практичні проблеми у сфері психології, що передбачають застосування основних психологічних теорій та методів та характеризуються комплексністю і невизначеністю умов.
Загальні компетентності (ЗК)	<i>Компетентності визначені стандартом вищої освіти спеціальності 053 Психологія</i> ЗК1. Здатність застосовувати знання у практичних ситуаціях. ЗК2. Знання та розуміння предметної області та розуміння професійної діяльності. ЗК3. Здатність вчитися і оволодівати сучасними знаннями. ЗК4. Здатність бути критичним і самокритичним. ЗК5. Здатність приймати обґрунтовані рішення. ЗК6. Здатність генерувати нові ідеї (креативність), здатність до самопрезентації та презентації результатів своєї професійної діяльності, здатність до керування власним життям та кар'єрою. ЗК7. Навички міжособистісної взаємодії та співпраці у команді. ЗК8. Здатність реалізувати свої права і обов'язки як члена суспільства, усвідомлювати цінності громадянського (вільного демократичного) суспільства та необхідність його сталого розвитку, верховенства права, прав і свобод

	<p>людини і громадянина в Україні.</p> <p>ЗК 9. Здатність розуміти, висловлювати та інтерпретувати поняття, факти, думки, почуття як усно, так і письмово, слухати, говорити, читати та писати у відповідних соціальних та культурних контекстах.</p> <p>ЗК 10. Здатність усвідомлювати свої професійні можливості та діяти лише в межах рівня професійної підготовленості, формулювати результати дослідження у термінах і поняттях, прийнятих у психологічній науці та практичній психології, дотримуватися принципів надання психологічної допомоги, діяти на основі етичних міркувань, доброчесності, соціальної відповідальності, поваги до різноманітності та мультикультурності.</p>
<p>Спеціальні (фахові, предметні) компетентності</p>	<p><i>Компетентності визначені стандартом вищої освіти спеціальності 053 Психологія</i></p> <p>СК1. Здатність оперувати категоріально-понятійним апаратом психології.</p> <p>СК2. Здатність до ретроспективного аналізу вітчизняного та зарубіжного досвіду розуміння природи виникнення, функціонування та розвитку психічних явищ.</p> <p>СК3. Здатність до розуміння природи поведінки, діяльності та вчинків (зокрема, в контексті організації заходів раннього втручання)</p> <p>СК4. Здатність самостійно збирати та критично опрацьовувати, аналізувати та узагальнювати психологічну інформацію з різних джерел.</p> <p>СК5. Здатність використовувати валідний і надійний психодіагностичний інструментарій.</p> <p>СК6. Здатність самостійно планувати, організувати та здійснювати психологічне дослідження.</p> <p>СК7. Здатність аналізувати та систематизувати одержані результати, формулювати аргументовані висновки та рекомендації.</p> <p>СК8. Здатність організувати та надавати психологічну допомогу (індивідуальну та групову, в т.ч. особам, які отримали психологічні травми, зокрема внаслідок війни).</p> <p>СК9. Здатність здійснювати просвітницьку та психопрофілактичну відповідно до запиту.</p> <p>СК11. Здатність дотримуватися норм професійної етики.</p> <p>СК12. Здатність до особистісного та професійного самовдосконалення, навчання та саморозвитку</p> <p><i>Компетентності визначені закладом вищої освіти</i></p> <p>СК13. Здатність визначати та реалізовувати актуальні напрями і завдання психологічної профілактики з</p>

	<p>урахуванням моніторингу й аналізу соціально-психологічної ситуації відповідно до визначених завдань, особливостей розвитку та вікових особливостей цільової аудиторії.</p> <p>СК14. Здатність обирати та практично застосовувати інструменти, види, форми та змістове наповнення психологічної просвіти відповідно до визначених напрямів та завдань, потреб, особливостей розвитку та вікових особливостей цільової аудиторії.</p> <p>СК15. Здатність визначати структуру, зміст, види психологічної допомоги, форми та методи відповідно до запиту та/або виявленої потреби у такій допомозі.</p> <p>СК16. Здатність до рефлексії, самопізнання та самовдосконалення.</p> <p>СК17. Здатність встановлювати, підтримувати та розвивати професійні контакти, співпрацювати з профільними фахівцями та професійними організаціями у сфері охорони здоров'я, соціального захисту, охорони правопорядку, представниками територіальної громади та іншими зацікавленими сторонами щодо виконання трудових функцій.</p>
<p>7 – Програмні результати навчання</p>	
	<p><i>Програмні результати навчання, визначені стандартом вищої освіти спеціальності 053 «Психологія»</i></p> <p>ПР1. Аналізувати та пояснювати психічні явища, ідентифікувати психологічні проблеми та пропонувати шляхи їх розв'язання.</p> <p>ПР2. Розуміти закономірності та особливості розвитку і функціонування психічних явищ в контексті професійних завдань.</p> <p>ПР3. Здійснювати пошук інформації з різних джерел, у т.ч. з використанням інформаційно комунікаційних технологій, для вирішення професійних завдань.</p> <p>ПР4. Обґрунтовувати власну позицію, робити самостійні висновки за результатами власних досліджень і аналізу літературних джерел.</p> <p>ПР5. Обирати та застосовувати валідний і надійний психодіагностичний інструментарій (тести, опитувальники ,проективні методики, тощо) психологічного дослідження та технології психологічної допомоги.</p> <p>ПР6. Формулювати мету, завдання дослідження, володіти навичками збору первинного матеріалу, дотримуватися процедури дослідження.</p>

ПР7. Рефлексувати та критично оцінювати достовірність одержаних результатів психологічного дослідження, формулювати аргументовані висновки.

ПР8. Презентувати результати власних досліджень усно /письмово для фахівців і нефахівців.

ПР9. Пропонувати власні способи вирішення психологічних задач і проблем у процесі професійної діяльності, приймати та аргументувати власні рішення щодо їх розв'язання (зокрема, щодо організації заходів раннього втручання).

ПР10. Формулювати думку логічно, доступно, дискутувати, обстоювати власну позицію, модифікувати висловлювання відповідно до культуральних особливостей співрозмовника

ПР11. Складати та реалізовувати план консультативного процесу з урахуванням специфіки запиту та індивідуальних особливостей клієнта, забезпечувати ефективних власних дій (в т.ч. у роботі з особами, що отримали психологічні травми, зокрема внаслідок).

ПР12. Складати та реалізовувати програму психопрофілактичних та просвітницьких дій, заходів психологічної допомоги у формі лекцій, бесід, круглих столів, ігор, тренінгів, тощо, відповідно до вимог замовника.

ПР13. Взаємодіяти, вступати у комунікацію, бути зрозумілим, толерантно ставитися до осіб, що мають інші культуральні чи гендерно-вікові відмінності.

ПР14. Ефективно виконувати різні ролі у команді у процесі вирішення фахових завдань, у тому числі демонструвати лідерські якості.

ПР15. Відповідально ставитися до професійного самовдосконалення, навчання та саморозвитку.

ПР16. Знати, розуміти та дотримуватися етичних принципів професійної діяльності психолога.

ПР17. Демонструвати соціально відповідальну та свідому поведінку, слідувати гуманістичним та демократичним цінностям у професійній та громадській діяльності.

ПР18. Вживати ефективних заходів щодо збереження здоров'я (власного й оточення) та за потреби визначати зміст запиту до супервізії

Програмні результати навчання, визначені закладом вищої освіти

ПР19. Аналізувати та пояснювати психічні явища, ідентифікувати особливості розвитку, психологічні проблеми та пропонувати шляхи її розв'язання відповідно до

	<p>вікових особливостей.</p> <p>ПР20. Обґрунтовано вибирати та застосовувати ефективні інструменти, форми та зміст психологічної просвіти, складати та реалізовувати просвітницькі програми.</p> <p>ПР21. Визначати та обирати зміст, вид та форму психологічної допомоги відповідно до ситуації потреб, особливостей розвитку та вікових особливостей цільової аудиторії.</p> <p>ПР22. Аналізувати та оцінювати власний психологічний та емоційний стан, причинно-наслідкові зв'язки поведінкових реакцій та управляти ними.</p> <p>ПР23. Визначати зону спільної відповідальності та взаємодіяти з профільними фахівцями професійними організаціями стосовно виконання трудових функцій.</p>
8 – Ресурсне забезпечення реалізації програми	
Кадрове забезпечення	Понад 75% професорсько-викладацького складу, задіяного до викладання професійно-орієнтованих дисциплін, мають наукові ступені за спеціальністю.
Матеріально-технічне забезпечення	<ul style="list-style-type: none"> - Приміщення для проведення навчальних занять та контрольних заходів, комп'ютерні робочі місця, обладнання, устаткування, необхідні для виконання навчальних планів; - Мультимедійне обладнання для одночасного використання в навчальних аудиторіях; - Наявність соціально-побутової інфраструктури: бібліотеки, пунктів харчування, актового чи концертного залу, спортивного залу, стадіону та спортивних майданчиків, медичного пункту; - Гуртожиток.
Інформаційне та навчально-методичне забезпечення	<p><i>Інформаційне забезпечення:</i></p> <ul style="list-style-type: none"> - бібліотеки з вітчизняними та закордонними фаховими періодичними виданнями відповідного або спорідненого профілю, в тому числі в електронному вигляді; - наявність доступу до баз даних періодичних наукових видань англійською мовою відповідного або спорідненого профілю; - наявність офіційного веб-сайту закладу освіти, на якому розміщена основна інформація про його діяльність, навчальні та структурні підрозділи та їх склад, перелік навчальних дисциплін, правила прийому, контактна інформація; - наявність електронного ресурсу закладу освіти, що містить навчально-методичні матеріали з навчальних

	<p>дисциплін навчального плану, в тому числі в системі дистанційного навчання.</p> <p><i>Навчально-методичне забезпечення:</i></p> <ul style="list-style-type: none"> - освітня програма; - навчальний план та пояснювальна записка до нього; - робоча програма з кожної дисципліни навчального плану; - комплекси навчально-методичного забезпечення з кожної навчальної дисципліни навчального плану; - програми практичної підготовки, робочих програм практик; - забезпеченість студентів навчальними матеріалами з кожної навчальної дисципліни навчального плану; - наявність методичних матеріалів для проведення атестації здобувачів.
9 – Академічна мобільність	
Національна кредитна мобільність	<p>На основі двосторонніх договорів між Чернівецьким національним університетом імені Юрія Федьковича та</p> <ul style="list-style-type: none"> - факультетом психології Київського національного університету ім. Т. Шевченка; - педагогічним факультетом Прикарпатського національного університету імені Василя Стефаника; - факультетом педагогіки і психології Тернопільського національного педагогічного університету імені Володимира Гнатюка; - факультетом корекційної та соціальної педагогіки і психології Кам'янець-Подільського національного університету імені Івана Огієнка; - факультетом психології та соціології Східноєвропейського національного університету імені Лесі Українки.
Міжнародна кредитна мобільність	<p>На основі двосторонніх договорів між Чернівецьким національним університетом імені Юрія Федьковича та:</p> <ul style="list-style-type: none"> - Сучавським університетом імені Штефана чел Маре (м. Сучава, Румунія); - Університетом HUMANITAS (м. Сосновець, Польща) - Яським університетом А.І. Куза (м. Ясси, Румунія)
Навчання іноземних здобувачів вищої освіти	<p>Передбачена можливість навчання іноземних студентів українською мовою</p>

**Перелік компонент освітньо-професійної програми
та їх логічна послідовність
(240 кредитів)**

<i>Код дисципліни</i>	<i>Компоненти освітньої програми (навчальні дисципліни, практики, дипломна робота)</i>	<i>К-сть кредитів</i>	<i>Форма підсумкового контролю</i>
1. ОBOB'ЯЗКОВІ КОМПОНЕНТИ			
OK 1	Актуальні питання історії та культури України	4	Екзамен
OK 2	Українська мова (за професійним спрямуванням)	3	Екзамен
OK 3	Іноземна мова (за професійним спрямуванням)	6	Залік. Екзамен
OK 4	Філософія	4	Екзамен
OK 5	Анатомія і фізіологія ЦНС та ВНД	4	Екзамен
OK 6	Вступ до спеціальності	4	Екзамен
OK 7	Загальна психологія	9	Залік. Екзамен
OK 8	Практикум із загальної психології	10	Залік Екзамен
OK 9	Соціальна психологія	9	Залік Екзамен
OK 10	Психологія розвитку	4	Екзамен
OK 11	Психофізіологія	3	Екзамен
OK 12	Психодіагностика	10	Залік Екзамен
OK 13	Педагогічна психологія	4	Екзамен
OK 14	Психологія особистості	3	Екзамен
OK 15	Історія психології	3	Залік
OK 16	Експериментальна психологія	4	Екзамен
OK 17	Психологія сім'ї	4	Екзамен
OK 18	Сімейне консультування	6	Екзамен
OK 19	Психологія управління і роботи з персоналом	3	Екзамен
OK 20	Теорія і практика групової роботи	3	Екзамен
OK 21	Тренінг спілкування	4	Залік
OK 22	Тренінг мотивації	4	Залік
OK 23	Академічна доброчесність	4	Екзамен
OK 24	Основи екстреної психології	4	Екзамен
OK 25	Клінічна психологія	3	Екзамен
OK 26	Диференційна психологія	3	Залік
OK 27	Психологічне консультування	4	Екзамен
OK 28	Реабілітаційна психологія	5	Екзамен
OK 29	Психологія стресу та ПТРС	5	Екзамен

ОК 30	Психотерапія	4	Екзамен
ОК 31	Патопсихологія	3	Екзамен
ОК 32	Методи психотерапевтичної роботи	5	Екзамен
ОК 33	Навчальна ознайомлювальна практика	4	Залік
ОК 34	Навчальна психологічна практика	5	Залік
ОК 35	Психодіагностична практика	7	Екзамен
ОК 36	Консультативна практика	7	Екзамен
ОК 37	Курсова робота	4	Екзамен
ОК 38	Випускна кваліфікаційна робота	5	
Загальний обсяг обов'язкових компонент:		180	
2. ВИБІРКОВІ КОМПОНЕНТИ			
ВК 1	Дисципліна 1	3,0	Залік
ВК 2	Дисципліна 2	3,0	Залік
ВК 3	Дисципліна 3	3,0	Залік
ВК 4	Дисципліна 4	3,0	Залік
ВК 5	Дисципліна 5	3,0	Залік
ВК 6	Дисципліна 6	3,0	Залік
ВК 7	Дисципліна 7	3,0	Залік
ВК 8	Дисципліна 8	3,0	Залік
ВК 9	Дисципліна 9	3,0	Залік
ВК 10	Дисципліна 10	3,0	Залік
ВК 11	Дисципліна 11	3,0	Залік
ВК 12	Дисципліна 12	3,0	Залік
ВК 13	Дисципліна 13	3,0	Залік
ВК 14	Дисципліна 14	3,0	Залік
ВК 15	Дисципліна 15	3,0	Залік
ВК 16	Дисципліна 16	3,0	Залік
ВК 17	Дисципліна 17	3,0	Залік
ВК 18	Дисципліна 18	3,0	Залік
ВК 19	Дисципліна 19	3,0	Залік
ВК 20	Дисципліна 20	3,0	Залік
ВК 21	Військова підготовка*	29,0*	
Загальний обсяг вибіркового компонента:		60,0	
Загальний обсяг:		240,0	

1.1.

Структурно-логічна схема ОПП

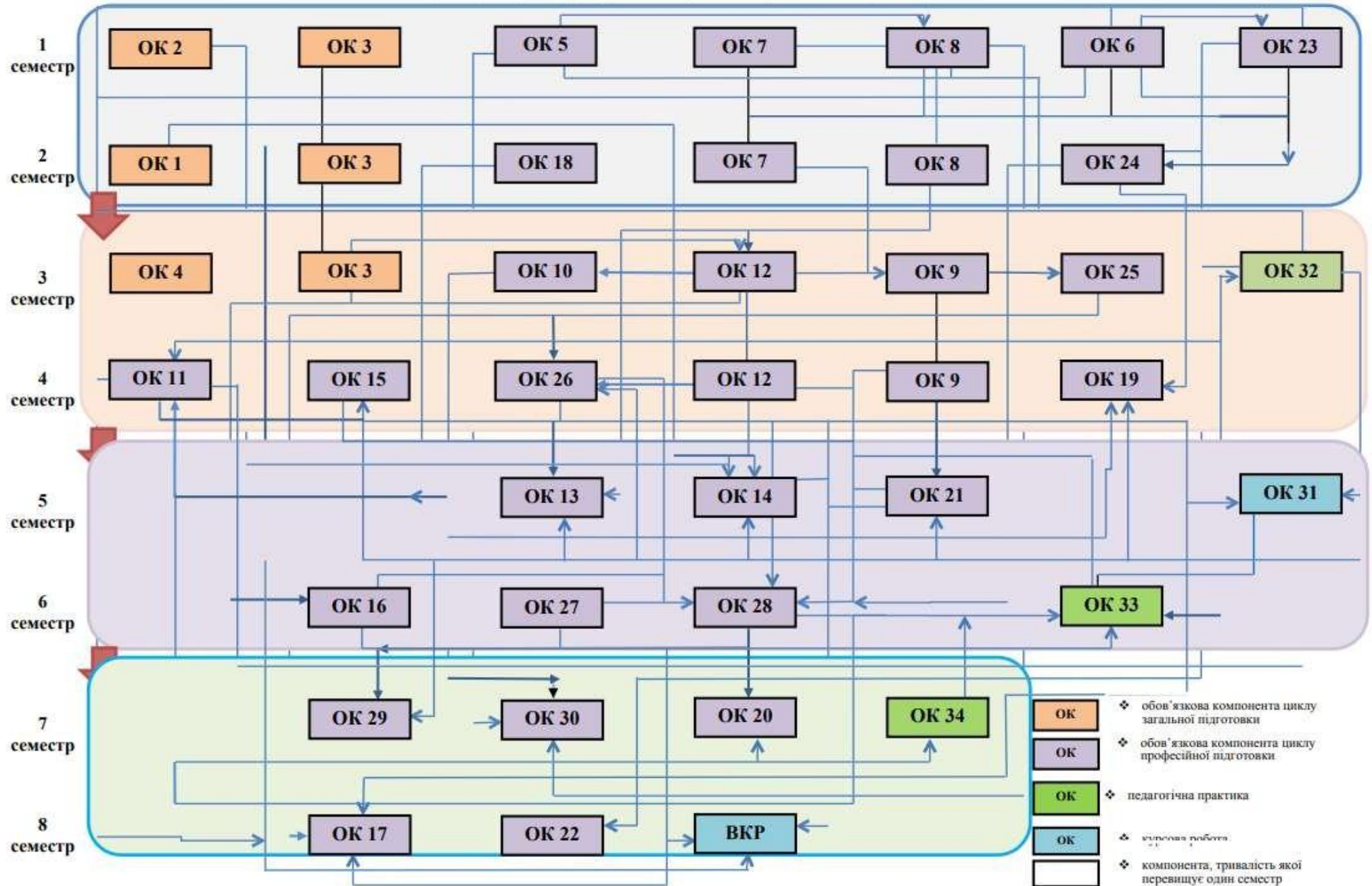

2. Форма атестації здобувачів вищої освіти

Атестація осіб, які навчаються у вищому навчальному закладі, проводиться на основі аналізу успішності навчання, оцінювання якості вирішення випускниками задач соціальної та професійної діяльності, рівня сформованості програмних компетенцій та програмних результатів.

Атестація здійснюється у формі: *публічного захисту (демонстрації) кваліфікаційної роботи та комплексного кваліфікаційного екзамену з фахових дисциплін.*

Кваліфікаційна робота повинна передбачати розв'язання складної спеціалізованої задачі чи практичної проблеми у сфері психології, що передбачає застосування основних психологічних теорій та методів та характеризуються комплексністю і невизначеністю умов. У кваліфікаційній роботі не може бути академічного плагіату, фальсифікації та фабрикації. Кваліфікаційна робота має бути оприлюднена на офіційному сайті або в репозитарії закладу вищої освіти.

Комплексний кваліфікаційний екзамен з фахових дисциплін проводиться у формі усної співбесіди за білетами, які включають теоретичні і методичні питання та практичні завдання.

На підставі підсумкової атестації ЕК приймає рішення про присвоєння випускникові кваліфікації: **Бакалавр. 053 Психологія. Практична психологія.**

Атестація здійснюється відкрито і публічно.

