

**МІНІСТЕРСТВО ОСВІТИ І НАУКИ УКРАЇНИ**  
**Чернівецький національний університет імені Юрія Федьковича**  
Назва закладу вищої освіти

*ОСВІТНЬО-ПРОФЕСІЙНА ПРОГРАМА*

**«Практична психологія»**  
першого (бакалаврського) рівня вищої освіти  
за спеціальністю **053 «Психологія»**  
галузі знань **05 «Соціальні та поведінкові науки»**

**ЗАТВЕРДЖЕНО ВЧЕНОЮ РАДОЮ**  
**Чернівецького національного університету**  
**імені Юрія Федьковича**

**Голова вченої ради**



**\_\_\_\_\_ /Петришин./**  
**(протокол № від «31» травня 2021 р.)**

**Освітня програма вводиться в дію**  
**наказом № від «29» червня 2021 р.**



**Ректор \_\_\_\_\_ /Петришин Р.І./**

**Чернівці – 2021 р.**

## ЛИСТ ПОГОДЖЕННЯ освітньо-професійної програми

### «РОЗРОБЛЕНО»

Робочою групою кафедри практичної психології ЧНУ імені Юрія Федьковича  
Гарант ОП

  
\_\_\_\_\_ Радчук В.М.  
«    » квітня 2021 р.

### «УХВАЛЕНО»

на засіданні кафедри практичної психології

Протокол №  
«» квітня 2021 р.

зав.кафедрою  Радчук В.М..

### «СХВАЛЕНО»

Вченою радою факультету педагогіки, психології та соц.. роботи

Протокол №  
«21» квітня 2021 р.

Голова Вченої ради факультету  
\_\_\_\_\_ Федірчик Т.Д.



### «ПОГОДЖЕНО»

Начальник навчального відділу  
ЧНУ імені Юрія Федьковича

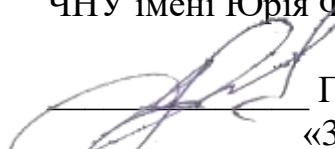
  
\_\_\_\_\_ Гарабajів Я.Д.  
«31» травня 2021 р.

### «РЕКОМЕНДОВАНО»

Комісією Вченої ради з навчально-методичної роботи  
ЧНУ імені Юрія Федьковича

Протокол № 14 від «31» травня 2021 р.

Голова комісії Вченої ради  Мартинюк О. В.

## **ПЕРЕДМОВА**

Освітньо-професійна програма зі спеціальності 053 «Психологія» розроблена робочою групою забезпечення за першим (бакалаврським) рівнем вищої освіти кафедри практичної психології факультету педагогіки, психології та соціальної роботи на основі стандарту вищої освіти затвердженого наказом Міністерства освіти і науки України № 565 від 24.04.2019 року

### **Рецензії-відгуки зовнішніх стейкхолдерів:**

#### **Рецензенти:**

1. **Мушкевич М.І.** – доктор психологічних наук, доцент, завідувач кафедри практичної та клінічної психології Волинського національного університету імені Лесі Українки
2. **Радчук Г.К.** – доктор психологічних наук, професор, завідувач кафедри психології розвитку та консультування Тернопільського національного педагогічного університету імені Володимира Гнатюка.

**ОСВІТНЬО-ПРОФЕСІЙНА ПРОГРАМА «Практична психологія» першого (бакалаврського) рівня вищої освіти за спеціальністю 053 «Психологія», галузі знань 05 «Соціальні та поведінкові науки» розроблена проектною групою у складі:**

Прізвище, ім'я, по батькові керівника та членів проектної групи	Найменування посади, місце роботи	Найменування закладу, який закінчив викладач, рік закінчення, спеціальність, кваліфікація згідно з документом про вищу освіту*	Науковий ступінь, шифр і найменування наукової спеціальності, тема дисертації, вчене звання, за якою кафедрою (спеціальністю) присвоєно	Стаж науково-педагогічної та/або наукової роботи	Інформація про наукову діяльність (основні публікації за напрямом, науково-дослідній роботі, участь у конференціях і семінарах, робота з аспірантами та докторантами, керівництво науковою роботою студентів)	Відомості про підвищення кваліфікації викладача (найменування закладу, вид документа, тема, дата видачі)
<b>Керівник проектної групи</b>						
<b>Радчук Валентина Миколаївна</b>	Завідувач кафедри практичної психології факультету педагогіки, психології та соціальної роботи Чернівецького національного університету імені Юрія Федьковича.	Чернівецьке педагогічне училище по спеціальності: виховання в дошкільних установах Кваліфікація: вихователь в дошкільних установах від 28.06.1989. ИТ № 076948  Прикарпатський університет ім. Василя Стефаника (педагогіка і психологія дошкільна) від 30.06.1993. Викладач дошкільної педагогіки та психології. Вихователя. КЕ № 005066 від 05.07.1993.	Кандидат психологічних наук із спеціальності – загальна психологія; історія психології, диплом ДК № 008486 Протокол № 11-06/9 від 8.11.2000 Тема кандидатської дисертації: «Психологічні детермінанти конфліктної поведінки особистості» 19.00.01, 2000 р.  Доцент кафедри практичної психології, атестат 02ДЦ № 002214, Протокол № 3/58-Д від 17.06.2004 р.	26 років	<u>Основні публікації:</u> 1. Fesun, H., Nechytailo, T., Kanivets, T., Zhurat, Y., & Radchuk, V. (2020). The Correlation of Socio Psychological Factors with “Burnout” Syndrome in Education. <i>Revista Românească pentru Educație Multidimensională</i> , 12(3), 294-311. ISSN: 2066-7329 / e-ISSN: 2067-9270 Web of Science (WOS) <a href="https://doi.org/10.18662/rrem/12.3/322">https://doi.org/10.18662/rrem/12.3/322</a> 2. Radchuk Valentina Personal Subject Profile of Psychological Readiness to Marital Relationships/“International Journal of Social and Educational Innovation (IJSEIro)- 2016 Volume 3 / Issue 5/ p.r. 39-49 3. Організація та проведення психологічної практики студентами спеціальності «Психологія»: Методичні вказівки / 3-є вид., випр. та доп. / Укладачі: О.С.Лісова, В.М.Радчук, М.М. Корнівська – Чернівці: Видавничий дім «Родовід», 2017. – 145 с. 4. Професійна практика здобувачів першого (бакалаврського) рівня вищої освіти за ОПП «Практична психологія»: Навч.-метод. посібник / Укл. М.М.Душкевич, О.С.Лісова, В.М.Радчук. – Чернівці: Чернівецький нац. ун-т ім. Ю.Федьковича. – 2021. – 127 с. 5. Професійна практика здобувачів другого (магістерського) рівня вищої освіти за ОПП «Практична психологія»: Навч.-метод. посібник / Укл. М.М.Душкевич, О.С.Лісова, В.М.Радчук. – Чернівці: Чернівецький нац. ун-т ім. Ю.Федьковича. – 2021. – 104 с. 6. Фесун Г. С., Радчук В. М., Журат Ю. В. Політична психологія: навчально-методичний посібник. Чернівці: Чернівецький нац. ун-т ім. Юрія Федьковича, 2019. 200с. 7. Канівець Т.М., Радчук В.М., Фесун Г.С. Методи психологічних досліджень : навч.-метод. посібник / уклад.:	Національна академія педагогічних наук України «Університет менеджменту освіти» центральний інститут післядипломної педагогічної освіти (з 18.02.2019 – 01.03.2019 р.) «Науково-педагогічні працівники університетів, академій, інститутів». Тема: «Психологічне забезпечення управління персоналом організацій». Свідчення про підвищення кваліфікації (стажування) СП 35830447/0429-19 від (150 год / 5 кредитів) 01.03.2019 р.

					В.М. Радчук, Г.С. Фесун, Т.М. Канівець – Чернівці: Чернівецький нац. ун-т ім. Юрія Федьковича, 2018. – 200 с 8. Методичні рекомендації до написання та захисту дипломної роботи освітньо-кваліфікаційного рівня «магістр психології» / Укладачі Радчук В.М., Кушнір І.Г., Гуцуляк Н.М., Андреева Я.Ф. Чернівці, 2019. 40с. <a href="http://animus.chnu.edu.ua/?page_id=560">http://animus.chnu.edu.ua/?page_id=560</a>	
<b>Члени проєктної групи</b>						
<b>Кушнір Ірина Георгіївна</b>	Професор кафедри практичної психології факультету педагогіки, психології та соціальної роботи Чернівецького національного університету імені Юрія Федьковича.	Буковинська державна медична академія За спеціальністю «Лікувальна справа», кваліфікація: лікар РН № 16388798 від 27.06.2001 р.  Чернівецький національний університет імені Юрія Федьковича; за спеціальністю «Психологія» Диплом спеціаліста 12 ДСК № 147516 від 19.06.2008р	Кандидат медичних наук із спеціальності – нормальна фізіологія, диплом ДК № 028113, Протокол 13-09/2 від 09.03.2005 р.  Доцент кафедри практичної психології, атестат 12ДЦ № 019280, Протокол № 5/40 Д від 24.12.2007 р. Диплом Д Д №009215 Протокол № 1109/2. Доктор медичних наук зі спеціальності патологічна фізіологія від 23.02.2011 р. Професор кафедри практичної психології Атестат професора 12 ПР № 009471, Протокол 3/01-П від 03.04.2001 р.	19 років	<u>Основні публікації:</u> 1. Кушнір І.Г. Критерії прогнозування маніфестації пієлонефриту на тлі ревматоїдного артриту /Кулачек В.Т., Зуб Л.О., Кокошук О.В., Кушнір І.Г.// Український журнал нефрології і діалізу. – 2015. - №3(47). – С.41-42. 2. Kushnir. I.G Kidney damage in patients with rheumatoid arthritis /Kulachek V.T., Dociuk L.G., Kushnir. I.G., Rusnak I.T., Kulachek I.V. // Science and healthcare. – 2016. - № 6. – P.89. 3. Кушнір І.Г. Вплив підвищення рівня дофаміну в структурах головного мозку на циркадний ритм функціонального стану нирок/ Кушнір І.Г., Доцюк Л.Г.// Клінічна та експериментальна патологія - 2017. - Т. 16, № 3(2). - С. 58. 4. Кушнір І.Г. Особливості міжособистісної взаємодії студентів першого курсу спеціальності «фізична реабілітація» /І.Г.Кушнір, Л.Г.Доцюк// Молодий вчений 2018 – 2018. – №3.3(55.3) – С.149-152 (цитовання – Index Copernicus (ICM2013 – 4.11, 2014 – 5.77, 2015 – 43,69, 2016 – 56,47) Google Scholar, OAJI, CiteFactor, Research Bible, Ринц, Реферативна база даних національної бібліотеки України імені В.І.Вернадського на базі наукової електронної бібліотеки (eLIBRARY.RU, PolishScholarlyBibliography) <a href="http://molodyvcheny.in.ua/files/journal/2018/3.3/40.pdf">http://molodyvcheny.in.ua/files/journal/2018/3.3/40.pdf</a> 5. Galan, Y., Korzh, Y., Zavgorodnia, T., Strazhnikova, I., Kushnir, I., Shestobuz, O., Yarmak, O., Tsybanyuk, O., Kozhokar, M. Correction of the psychophysiological state of young men aged 11-12 years by means of hiking tourism (2019) Journal of Physical Education and Sport, 19, стаття № 318, pp. 2120-2126. <a href="https://www.scopus.com/inward/record.uri?eid=2-s2.0-85076187790&amp;doi=10.7752%2fjpes.2019.s6318&amp;partnerID=40&amp;md5=637ffccdd210fe8f604e2df840cf47792">https://www.scopus.com/inward/record.uri?eid=2-s2.0-85076187790&amp;doi=10.7752%2fjpes.2019.s6318&amp;partnerID=40&amp;md5=637ffccdd210fe8f604e2df840cf47792</a> <a href="https://efsupit.ro/images/stories/november2019/Art%20318.pdf">https://efsupit.ro/images/stories/november2019/Art%20318.pdf</a> <a href="https://www2.scopus.com/sourceid/19900191849?origin=recordpage">https://www2.scopus.com/sourceid/19900191849?origin=recordpage</a> 6. Galan, Y., Moseichuk, Y., Kushnir, I., Lohush, L.,	З 16 березня 2016 року по 15 квітня 2016 року проходила підвищення кваліфікації (стажування) на базі Прикарпатського національного університету ім. В.Стефаніка Мета стажування (підвищення кваліфікації) _ розгляд новітніх та перспективних напрямків наукової та навчально-методичної діяльності співробітників кафедри педагогічної та вікової психології, вдосконалення викладання навчальних дисциплін, ознайомлення з сучасними методами наочної презентації навчальних матеріалів, аналіз вимог професійних стандартів та еквівалентних документів.

					<p>Dotsyuk, L., Koshura, A., Potop, V., Yarmak, O. Assessment of the functional state and physical performance of young men aged 14-16 years in the process of orienteering training (2019) Journal of Physical Education and Sport, 19, стаття № 319, pp. 2127-2132. <a href="https://efsupit.ro/images/stories/november2019/Art%20319.pdf">https://efsupit.ro/images/stories/november2019/Art%20319.pdf</a> <a href="https://www2.scopus.com/sourceid/19900191849?origin=recordpage">https://www2.scopus.com/sourceid/19900191849?origin=recordpage</a></p> <p>7.Galan, Y., Ivanchuk, M., Kushnir, I., Svarychevska, A., Koshura, A., Baidiuk, M., Olenayarmak The factor structure of the physical condition of the 13 year-old young men going in orienteering (2019) Journal of Physical Education and Sport, 19 (2), стаття № 179, pp. 1236-1241. <a href="http://efsupit.ro/images/stories/iulie2019/Art%20179.pdf">http://efsupit.ro/images/stories/iulie2019/Art%20179.pdf</a> <a href="https://www2.scopus.com/sourceid/19900191849?origin=recordpage">https://www2.scopus.com/sourceid/19900191849?origin=recordpage</a></p> <p>8.OlenaAndrieieva, OlenaYarmak, MariiaPalchuk, OlenaHauriak, LidiiaDotsyuk, AlexandrGorashchenko, IrynaKushni, YaroslavGalan Monitoring the morphological and functional state of students during the transition from middle to high school during the physical education process Journal of Physical Education and Sport ® (JPES), Vol 20 (Supplement issue 3), Art 284 pp 2110 – 2117, 2020 online ISSN: 2247 - 806X; p-ISSN: 2247 – 8051; ISSN - L = 2247 - 8051 © JPES <a href="https://efsupit.ro/images/stories/iulie2020/Art%20284.pdf">https://efsupit.ro/images/stories/iulie2020/Art%20284.pdf</a></p>	
<b>Адресва Ярослава Федорівна</b>	Завідувач кафедри психології факультету педагогіки, психології та соціальної роботи Чернівецького національного університету у імені Юрія Федьковича.	Чернівецький державний університет, 1988 р., спеціальність «Російська мова та література», кваліфікація – «Філолог, Викладач», (РВ №724234); Чернігівський обласний інститут підвищення кваліфікації та перепідготовки працівників освіти, 1995 р.,	Кандидат психологічних наук, 2002р., спеціальність 19.00.07 – педагогічна та вікова психологія, ДК № 016973 Тема дисертації: «Формування в учнів старших класів прийомів діалогічного читання художнього тексту»; - вчене звання доцента кафедри психології, 2004р.  атестат ДЦ № 009705	25 років	<u>Основні публікації:</u> 1. Андреева Я.Ф. Діалог в духовному становленні особистості (на прикладі психотерапії) // Науковий вісник ЧНУ, Випуск 743. Педагогіка та психологія. – 2015. – С. 302-306. 2. Андреева Я.Ф. Специфічність особистісної самореалізації в читальській діяльності // Особистісно-акмеологічні фактори впливу на самореалізацію індивідуальності у полікультурному світі: монографія за науковою ред. І.М.Зварича. – Чернівці: ЧНУ, 2016. – С. 54-63. 3. Андреева Я.Ф., Чапак Я.В. Особистість в сучасному кіберпросторі // Особистість та її історія: колективна монографія за ред. Чепелевої Н.В., Папучі М.В. – Ніжин, 2018. – С.426-438. 4. Andreeva Y. F., N. F. Litovchenko The problem of dialogism development as an important professional quality	Інститут соціальної та політичної психології НАПН України, лабораторія соціальної психології особистості  150 год (наукове стажування)  Сертифікат про підвищення кваліфікації СПК 6/20 від 22 грудня 2020

		спеціальність «Психологія. Практична психологія», кваліфікація практичного психолога системи освіти, (ДСК №011561)			of students – psychologists // Technologies of intellect development, – Vol 2, №08 (19), 2018, pp. 1-15.	
<b>Гуцуляк Наталія Михайлівна</b>	Доцент кафедри практичної психології факультету педагогіки, психології та соціальної роботи Чернівецького національного університету імені Юрія Федьковича.	Чернівецький державний університет імені Юрія Федьковича, 1997р., спеціальність «Початкове навчання, практична психологія», кваліфікація вчителя початкових класів, практичного психолога (ЛЗ № 001274)	Кандидат психологічних наук, 2002р., 19.00.07 – педагогічна та вікова психологія, ДК №012979 Тема дисертації: «Моральна саморегуляція як умова попередження девіантної поведінки підлітків». Членка кафедри психології, 2004р., атестат ДЦ № 009899	21 років	<b>Основні публікації:</b> 1. Гуцуляк Н.М., Тимошук С.В. Трактатування поняття самотності у психології. Студентські наукові записки. Випуск 1: Збірник наукових праць. Київ, 2016. С. 141-145. <a href="http://www.snt.npu.edu.ua/naukovi-vydannia">http://www.snt.npu.edu.ua/naukovi-vydannia</a> 2. Mariana Kornivska, Nataliia Guzuliak. Formation peculiarities of the emotional component of moral consciousness of preschool children. 15th Edition of the International Conference on Sciences of Education, Studies and Current Trends in Science of Education, ICSED 2017, 9-10 June 2017, Suceava (Romania), Suceava, 2017. p.p. 206-212. <a href="http://lumenpublishing.com/proceedings/wp-content/uploads/2017/12/LUMEN-Proceedings_ICSED2017_206-212.pdf">http://lumenpublishing.com/proceedings/wp-content/uploads/2017/12/LUMEN-Proceedings_ICSED2017_206-212.pdf</a> 3. Гуцуляк Н.М., Корнівська М.М. Забезпечення якості викладання прикладних психологічних дисциплін (на прикладі курсу «Експериментальна психологія»). Матеріали Міжнародної науково-практичної конференції «Якісна освіта в Україні: тенденції, проблеми, перспективи» (26-28 жовтня 2017р.). Чернівці, 2017. С. 152-155. <a href="http://animus.chnu.edu.ua/?page_id=560">http://animus.chnu.edu.ua/?page_id=560</a> 4. Гуцуляк Н.М., Корнівська М.М., Матейчук Н.Г. Особливості соціально-психологічної реабілітації демобілізованих учасників АТО. Організаційна психологія. Економічна психологія: Науковий журнал / За ред. С.Д. Максименка, Л.М. Карамушки, 2018. №1 (12). С. 17-26. Фахове видання IndexCopernicus <a href="http://orgpsy-journal.in.ua/files/pdf/red_maket_vidavnictvo_1526903265.pdf">http://orgpsy-journal.in.ua/files/pdf/red_maket_vidavnictvo_1526903265.pdf</a> 5. Гуцуляк Н.М., Курилюк-Делчева Н.В. Суб'єктивне відчуття самотності осіб похилого віку. Психологія: реальність і перспективи: збірник наукових праць Рівненського державного гуманітарного університету /	Східно-європейський національний університет імені Лесі Українки (з 22.04.2019 по 31.05.2019 р.), розгляд новітніх та перспективних напрямків наукової та навчально-методичної діяльності співробітників кафедри практичної та клінічної психології. Наказ по СНУ ім.Л.Українки №77-К/В від 22.04.2019 р. Свідоцтво про підвищення кваліфікації (стажування) № 84/19 від 31.05.2019 р.

				<p>Упоряд.: Р.В. Павелків, Н.В. Корчакова. Рівне, 2018. Вип. 11. С. 103-108.</p> <p>Фахове видання  <a href="https://prap.rv.ua/index.php/prap_rv/article/view/15">https://prap.rv.ua/index.php/prap_rv/article/view/15</a></p> <p>6. Гуцуляк Н.М., Матейчук Н.Г. Особливості реадaptaційного процесу військослужбовців-учасників АТО в складних життєвих обставинах. Психологічна допомога особистості в складних обставинах життєдіяльності: збірник тез доповідей Всеукраїнського науково-практичного семінару «Психологічна допомога особистості в складних обставинах життєдіяльності», 18 травня 2018р., м. Чернівці / ред. кол.: Т.М. Титаренко (гол. ред.) та ін.). Чернівці, 2018. С.94-99.lib.iitta.gov.ua</p> <p>7. Гуцуляк Н.М., Душкевич М.М., Янкова А.Г. Взаємозв'язок психоемоційного вигорання та схильності до конфліктної поведінки у військослужбовців державної прикордонної служби України. Теорія і практика сучасної психології. 2019. №4, Т. 2. С. 121-128. Фахове видання  IndexCopernicus  <a href="http://www.tpsp-journal.kpu.zp.ua/archive/4_2019/part_2/4-2_2019.pdf5">http://www.tpsp-journal.kpu.zp.ua/archive/4_2019/part_2/4-2_2019.pdf5</a>.</p> <p>8. Гуцуляк Н.М., Душкевич М.М., Янкова А.Г. Взаємозв'язок між переживанням почуття самотності та типами міжособистісних стосунків у період середньої зрілості. Практична психологія сучасності: ресурси та перспективи: матеріали міжнародної науково-практичної конференції (Луцьк, 26-27 вересня 2019 р.) /СНУ ім. Лесі Українки; кафедра практичної та клінічної психології; за заг. ред. М.І. Мушкевич. Луцьк: Вежа-Друк, 2019. С.19-30.  <a href="http://animus.chnu.edu.ua/?page_id=560">http://animus.chnu.edu.ua/?page_id=560</a></p> <p>9. Dushkevych M., Varabashchuk H, Hutsuliak N. Peculiarities of student distance learning in emergency situation condition (2020). Revista Romaneasca pentru Educatie Multidimensionala12(1Sup2) 71-77.  Covered in: Web of Science (WOS)  <a href="https://lumenpublishing.com/journals/index.php/rrem/article/view/2757/pdf">https://lumenpublishing.com/journals/index.php/rrem/article/view/2757/pdf</a></p> <p>льна психологія: навч. посібник / Уклад.: Н.М. Гуцуляк, М.М. Корнівська. Чернівці, 2017. 88 с.  <a href="https://animus.chnu.edu.ua/?page_id=560">.edu.ua/?page_id=560</a></p> <p>комендації до написання та захисту дипломної роботи освітньо-кваліфікаційного рівня «магістр психології» / Укладачі: Радчук В.М., Кушнір І.Г., Гуцуляк Н.М., Андрєєва Я.Ф. Чернівці, 2019. 40с.  <a href="https://animus.chnu.edu.ua/?page_id=560">.edu.ua/?page_id=560</a></p>	
--	--	--	--	--	--



<b>Закрутна Тетяна Георгіївна</b>	Директор Буковинського центру комплексної реабілітації для дітей з інвалідністю «Особлива дитина»	Чернівецький національний університет імені Юрія Федьковича, 2008 р., спеціальність «Психологія», кваліфікація магістра психології (РН № )		15 років		
<b>Лучич Георгій Сільвестрович</b>	Студент III курсу спеціальності «Психологія», освітня програма «Практична психологія»					

**1. Профіль освітньої програми зі спеціальності 053  
«Психологія»(за спеціалізацією «Практична психологія»)**

<b>1 – Загальна інформація</b>	
<b>Повна назва закладу вищої освіти та Структурного підрозділу</b>	Чернівецький національний університет імені Юрія Федьковича, факультет педагогіки, психології та соціальної роботи, кафедра практичної психології.
<b>Ступінь вищої освіти та назва кваліфікації мовою оригіналу</b>	Бакалавр. 053 «Психологія». «Практична психологія»
<b>Офіційна назва освітньої програми</b>	Освітньо-професійна програма «Практична психологія»
<b>Тип диплому та обсяг освітньої програми</b>	Диплом бакалавра, одиничний, 240 кредитів ЄКТС, Термін навчання 3 роки 10 місяців
<b>Наявність акредитації</b>	Відповідно до рішення Акредитаційної комісії Міністерства освіти і науки України від 2 березня 2017, протокол № 124
<b>Цикл/рівень</b>	НРКУ країни – б рівень, FQ-EHEA – перший цикл, EQF-LLL – 6 рівень
<b>Передумови</b>	Атестат про повну загальну середню освіту, диплом молодшого спеціаліста
<b>Мова(и) викладання</b>	Українська мова
<b>Термін дії освітньої програми</b>	2027р.
<b>Інтернет-адреса постійного розміщення опису освітньої програми</b>	<a href="http://animus.chnu.edu.ua/?page_id=388">http://animus.chnu.edu.ua/?page_id=388</a>
<b>2 – Мета освітньої програми кореляція місія університету</b>	
Підготовка конкурентоспроможного фахівця в галузі практичної психології, здатного активно діяти в умовах ринкової економіки та соціального партнерства, продукувати нові ідеї, розв'язувати комплексні прикладні професійні проблеми, безперервно навчатися й оволодівати сучасними методиками в роботі з різними групами клієнтів.	
<b>3 – Характеристика освітньої програми</b>	
<b>Предметна область</b>	<p><b>Об'єкт вивчення:</b> психічні явища, їх виникнення, функціонування та розвиток; поведінка, діяльність, вчинки; взаємодія людських малих і великих соціальних груп; психофізіологічні процеси та механізми, які лежать в основі різних форм психічної активності.</p> <p><b>Цілі навчання:</b> формування наукових уявлень про природу психіки, про методи та результати дослідження психічних явищ; розвиток здатності до застосування</p>

	<p>ня психологічних знань в умовах професійної діяльності.</p> <p><b>Теоретичний зміст предметної області:</b> система психологічних знань, базових категорій і понять, закономірностей, механізмів, методологічних підходів, пояснювальних принципів, науково-прикладних завдань.</p> <p><b>Методи, методики та технології:</b> методи теоретичного та емпіричного дослідження, валідні, стандартизовані психодіагностичні методики, методи аналізу даних, технології психологічної допомоги.</p> <p><b>Інструменти та обладнання:</b> психологічні прилади, комп'ютерна техніка, сучасні інформаційні та комунікаційні технології.</p>
<p><b>Орієнтація освітньої програми</b></p>	<p>Освітньо-професійна програма спрямована на надання студентам знань, навичок та інших компетентностей, які дозволять ефективно реалізовувати цілі психологічної допомоги приватним особам, організаціям, окремим групам населення, активно вдосконалювати професійно-важливі особистісні якості студентів для успішної самореалізації у процесі фахової діяльності.</p>
<p><b>Основний фокус освітньої програми та спеціалізації</b></p>	<p>Спеціальна освіта в предметній області спеціальності.</p> <p>Теоретичний зміст предметної області базується на:</p> <ul style="list-style-type: none"> <li>- <i>Ключових поняттях</i> (практична психологія; етичні норми; принципи роботи та напрямки діяльності психолога; психотерапевтична практика; індивідуальні та групові методи роботи психолога);</li> <li>- <i>Концепціях</i> суб'єкт-суб'єктної взаємодії, єдності свідомості, особистості та діяльності у розвитку людини, єдності пізнання і спілкування, а також класичних та сучасних напрямках психологічної допомоги;</li> <li>- <i>Принципах</i> гуманістичності, системності, культурологічності, індивідуальної диференційованості, особистісної орієнтованості, діяльності, перспективності, професійної компетентності, етики та деонтології у наданні професійної допомоги;</li> <li>- <i>Технологіях</i> психодіагностичної роботи; психопрофілактичної діяльності; розвитку творчого потенціалу; навчання, моделювання та прогнозування; психологічної корекції та реабілітації; психологічного супроводу особистості; психотерапевтичного впливу, а також організації освітньої діяльності із застосуванням сучасних інформаційно-комунікаційних і мультимедійних засобів.</li> </ul> <p><i>Ключові слова:</i> Психологія, практична психологія, прикладна психологія, психодіагностика, психологічне консультування, психотерапія, психокорекція, психологічна експертиза, психологічний супровід, психологічна реабілітація, психопрофілактика, професійна етика.</p>

<b>Особливості програми</b>	Освітньо-професійна програма складена з урахуванням відповідного досвіду провідних вітчизняних університетів. Зміст програми базується на сучасних, актуальних знаннях у галузі прикладної психології, які закріплюються під час проходження різних видів психологічної практики на різнопрофільних базах. Викладання здійснюється за принципами академічної доброчесності із залученням гостьових лекторів (вітчизняних і закордонних) і має студентоцентроване спрямування.
<b>4 – Придатність випускників до працевлаштування та подальшого навчання</b>	
<b>Придатність до працевлаштування</b>	Згідно з чинною редакцією Національного класифікатора України: Класифікатор професій (ДК003:2010) бакалавр психології може обіймати такі посади (за чинною редакцією Національного класифікатора професій): 2445.2 – <i>Практичний психолог</i> 2445.2 – <i>Психолог</i> 2340 - <i>Консультант психолого-медико-педагогічної консультації</i> 2412.2 24457 - <i>Профконсультант</i> 2412.2 - <i>Фахівець з профорієнтації</i> 2442.2 - <i>Фахівець з урегулювання конфліктів та медіації у соціально-політичній сфері</i> 2634 – <i>Psychologist</i>
<b>Подальше навчання</b>	Можливість продовжувати навчання за другим (магістерським) рівнем вищої освіти. Набуття додаткової кваліфікації у системі післядипломної освіти з відповідною сертифікацією.
<b>5 – Викладання та оцінювання</b>	
<b>Викладання та навчання</b>	При проведенні лекцій, практичних, семінарських і тренінгових занять реалізуються студентсько-центрований, проблемно-орієнтований підходи, а також передбачено самонавчання, навчання через фахову практику, самостійну роботу на основі підручників, навчальних посібників та конспектів лекцій, електронних навчально-методичних комплексів; консультації із викладачами; підготовка та захист курсових і кваліфікаційних робіт.
<b>Оцінювання</b>	Накопичувальна бально-рейтингова система, що передбачає оцінювання студентів за всі види аудиторної та поза аудиторної навчальної діяльності, спрямовані на опанування навчальною програмою: поточний контроль, поетапний, модульний, підсумковий контроль, кваліфікаційні іспити, письмові, усні іспити, тестування, есе, індивідуальні та групові проекти, презентації, заліки та іспити з різних видів практики, захист науково-дослідницьких робіт студентів.

## 6 – Програмні компетентності

<b>Інтегральна компетентність</b>	Здатність розв'язувати складні спеціалізовані задачі та практичні проблеми у сфері психології, що передбачають застосування основних психологічних теорій та методів та характеризуються комплексністю і невизначеністю умов.
<b>Загальні компетентності (ЗК)</b>	<p><i>Компетентності визначені стандартом вищої освіти спеціальності 053 Психологія</i></p> <p>ЗК1. Здатність застосовувати знання у практичних ситуаціях.</p> <p>ЗК2. Знання та розуміння предметної області та розуміння професійної діяльності.</p> <p>ЗК 3. Здатність вчитися і оволодівати сучасними знаннями.</p> <p>ЗК 4. Здатність бути критичним і самокритичним.</p> <p>ЗК 5. Здатність приймати обґрунтовані рішення.</p> <p>ЗК6. Здатність генерувати нові ідеї (креативність), здатність до самопрезентації та презентації результатів своєї професійної діяльності, здатність до керування власним життям та кар'єрою.</p> <p>ЗК7. Навички міжособистісної взаємодії та співпраці у команді.</p> <p>ЗК8. Здатність реалізувати свої права і обов'язки як члена суспільства, усвідомлювати цінності громадянського (вільного демократичного) суспільства та необхідність його сталого розвитку, верховенства права, прав і свобод людини і громадянина в Україні.</p> <p>ЗК 9. Здатність розуміти, висловлювати та інтерпретувати поняття, факти, думки, почуття як усно, так і письмово, слухати, говорити, читати та писати у відповідних соціальних та культурних контекстах.</p> <p>ЗК 10. Здатність усвідомлювати свої професійні можливості та діяти лише в межах рівня професійної підготовленості, формулювати результати дослідження у термінах і поняттях, прийнятих у психологічній науці та практичній психології, дотримуватися принципів надання психологічної допомоги, діяти на основі етичних міркувань, доброчесності, соціальної відповідальності, поваги до різноманітності та мультикультурності.</p>
<b>Спеціальні (фахові, предметні) компетентності</b>	<p><i>Компетентності визначені стандартом вищої освіти спеціальності 053 Психологія</i></p> <p>СК1. Здатність оперувати категоріально-понятійним апаратом психології.</p> <p>СК2. Здатність до ретроспективного аналізу вітчизняного та зарубіжного досвіду розуміння природи виникнення, функціонування та розвитку психічних явищ.</p> <p>СК3. Здатність до розуміння природи поведінки, діяльності</p>

та вчинків.

СК4. Здатність самостійно збирати та критично опрацювати, аналізувати та узагальнювати психологічну інформацію з різних джерел.

СК5. Здатність використовувати валідний і надійний психодіагностичний інструментарій.

СК6. Здатність самостійно планувати, організувати та здійснювати психологічне дослідження.

СК7. Здатність аналізувати та систематизувати одержані результати, формулювати аргументовані висновки та рекомендації.

СК8. Здатність організувати та надавати психологічну допомогу (індивідуальну та групову).

СК9. Здатність здійснювати просвітницьку та психопрофілактичну відповідно до запиту.

СК11. Здатність дотримуватися норм професійної етики.

СК12. Здатність до особистісного та професійного самовдосконалення, навчання та саморозвитку

*Компетентності визначені закладом вищої освіти*

СК13. Здатність визначати та реалізовувати актуальні напрями і завдання психологічної профілактики з урахуванням моніторингу й аналізу соціально-психологічної ситуації відповідно до визначених завдань, особливостей розвитку та вікових особливостей цільової аудиторії.

СК14. Здатність обирати та практично застосовувати інструменти, види, форми та змістове наповнення психологічної просвіти відповідно до визначених напрямів та завдань, потреб, особливостей розвитку та вікових особливостей цільової аудиторії.

СК15. Здатність визначати структуру, зміст, види психологічної допомоги, форми та методи відповідно до запиту та/або виявленої потреби у такій допомозі.

СК16. Здатність до рефлексії, самопізнання та самовдосконалення.

СК17. Здатність встановлювати, підтримувати та розвивати професійні контакти, співпрацювати з профільними фахівцями та професійними організаціями у сфері охорони здоров'я, соціального захисту, охорони правопорядку, представниками територіальної громади та іншими зацікавленими сторонами щодо виконання трудових функцій.

**7 – Програмні результати навчання**

*Програмні результати навчання, визначені стандартом вищої освіти спеціальності 053 Психологія*

- ПР1. Аналізувати та пояснювати психічні явища, ідентифікувати психологічні проблеми та пропонувати шляхи їх розв'язання.
- ПР2. Розуміти закономірності та особливості розвитку і функціонування психічних явищ в контексті професійних завдань.
- ПР3. Здійснювати пошук інформації з різних джерел, у т.ч. з використанням інформаційно-комунікаційних технологій, для вирішення професійних завдань.
- ПР4. Обґрунтовувати власну позицію, робити самостійні висновки з результатів власних досліджень і аналізу літературних джерел.
- ПР5. Обирати та застосовувати валідний і надійний психодіагностичний інструментарій (тести, опитувальники, проєктивні методи тощо) психологічного дослідження та технології психологічної допомоги
- ПР6. Формулювати мету, завдання дослідження, володіти навичками збору первинного матеріалу, дотримуватися процедури дослідження
- ПР7. Рефлексувати та критично оцінювати достовірність одержаних результатів психологічного дослідження, формулювати аргументовані висновки
- ПР8. Презентувати результати власних досліджень усно / письмово для фахівців і нефахівців.
- ПР9. Пропонувати власні способи вирішення психологічних задач і проблем у процесі професійної діяльності, приймати та аргументувати власні рішення щодо їх розв'язання
- ПР10. Формулювати думку логічно, доступно, дискутувати, обстоювати власну позицію, модифікувати висловлювання відповідно до культуральних особливостей співрозмовника
- ПР11. Складати та реалізовувати план консультативного процесу з урахуванням специфіки запиту та індивідуальних особливостей клієнта, забезпечувати ефективність власних дій
- ПР12. Складати та реалізовувати програму психопрофілактичних та просвітницьких дій, заходів психологічної допомоги у формі лекцій, бесід, круглих столів, ігор, тренінгів, тощо, відповідно до вимог замовника.
- ПР13. Взаємодіяти, вступати у комунікацію, бути зрозумілим, толерантно ставитися до осіб, що мають інші культуральні чи гендерно-вікові відмінності.
- ПР14. Ефективно виконувати різні ролі у команді у процесі вирішення фахових завдань, у тому числі демонструвати лідерські якості.
- ПР15. Відповідально ставитися до професійного самовдосконалення, навчання та саморозвитку
- ПР16. Знати, розуміти та дотримуватися етичних принципів професійної діяльності психолога
- ПР17. Демонструвати соціально відповідальну та свідому поведінку, слідувати гуманістичним та демократичним цінностям у професійній та громадській діяльності.
- ПР18. Вживати ефективних заходів щодо збереження здоров'я (власного й оточення) та за потреби визначати зміст запиту до супервізії

	<p><i>Програмні результати навчання, визначені закладом вищої освіти</i></p> <p>ПР19.Аналізувати та пояснювати психічні явища, ідентифікувати особливості розвитку, психологічні проблеми та пропонувати шляхи їх розв'язання відповідно до вікових особливостей.</p> <p>ПР20.Обґрунтовано вибирати та застосовувати ефективні інструменти, форми та зміст психологічної просвіти, складати та реалізовувати просвітницькі програми.</p> <p>ПР 21. Визначати та обирати зміст, вид та форму психологічної допомоги відповідно до ситуації потреб, особливостей розвитку та вікових особливостей цільової аудиторії.</p> <p>ПР 22.Аналізувати та оцінювати власний психологічний та емоційний стан, причинно-наслідкові зв'язки поведінкових реакцій та управляти ними.</p> <p>ПР 23. Визначати зону спільної відповідальності та взаємодіяти з профільними фахівцями і професійними організаціями стосовно виконання трудових функцій.</p>
--	--

### **8 – Ресурсне забезпечення реалізації програми**

<b>Кадрове Забезпечення</b>	Понад 75% професорсько-викладацького складу, задіяного до викладання професійно-орієнтованих дисциплін, мають наукові ступені за спеціальністю.
<b>Матеріально-технічне забезпечення</b>	<ul style="list-style-type: none"> <li>- Приміщення для проведення навчальних занять та контрольних заходів, комп'ютерні робочі місця, обладнання, устаткування, необхідні для виконання навчальних планів;</li> <li>- Мультимедійне обладнання для одночасного використання в навчальних аудиторіях;</li> <li>- Наявність соціально-побутової інфраструктури: бібліотеки, пунктів харчування, актового чи концертного залу, спортивного залу, стадіону та спортивних майданчиків, медичного пункту;</li> <li>- гуртожиток.</li> </ul>
<b>Інформаційне та навчально-методичне забезпечення</b>	<p><i>Інформаційне забезпечення:</i></p> <ul style="list-style-type: none"> <li>- бібліотеки з вітчизняними та закордонними фаховими періодичними виданнями відповідного або спорідненого профілю, в тому числі в електронному вигляді;</li> <li>- наявність доступу до баз даних періодичних наукових видань англійською мовою відповідного або спорідненого профілю;</li> <li>- наявність офіційного веб-сайту закладу освіти, на якому розміщена основна інформація про його діяльність, навчальні та структурні підрозділи та їх склад, перелік навчальних дисциплін, правила прийому, контактна інформація;</li> <li>- наявність електронного ресурсу закладу освіти, що містить навчально-методичні матеріали з навчальних дисциплін навчального плану, в тому числі в системі</li> </ul>



	<p>дистанційного навчання.</p> <p><i>Навчально-методичне забезпечення:</i></p> <ul style="list-style-type: none"> <li>- освітня програма;</li> <li>- навчальний план та пояснювальна записка до нього;</li> <li>- робоча програма з кожної дисципліни навчального плану;</li> <li>- комплекси навчально-методичного забезпечення з кожної навчальної дисципліни навчального плану;</li> <li>- програми практичної підготовки, робочих програм практик;</li> <li>- забезпеченість студентів навчальними матеріалами з кожної навчальної дисципліни навчального плану;</li> <li>- наявність методичних матеріалів для проведення атестації здобувачів.</li> </ul>
<b>9 – Академічна мобільність</b>	
<b>Національна кредитна мобільність</b>	<p>На основі двосторонніх договорів між Чернівецьким національним університетом імені Юрія Федьковича та</p> <ul style="list-style-type: none"> <li>- факультетом психології Київського національного університету ім. Т. Шевченка;</li> <li>- педагогічним факультетом Прикарпатського національного університету імені Василя Стефаника;</li> <li>- факультетом педагогіки і психології Тернопільського національного педагогічного університету імені Володимира Гнатюка;</li> <li>- факультетом корекційної та соціальної педагогіки і психології Кам'янець-Подільського національного університету імені Івана Огієнка;</li> <li>- факультетом психології та соціології Східноєвропейського національного університету імені Лесі Українки.</li> </ul>
<b>Міжнародна кредитна мобільність</b>	<p>На основі двосторонніх договорів між Чернівецьким національним університетом імені Юрія Федьковича та:</p> <ul style="list-style-type: none"> <li>- Сучавським університетом імені Штефана чел Маре (м. Сучава, Румунія);</li> <li>та Університетом HUMANITAS (м. Сосновець, Польща) і Ясським університетом А.І. Куза (м. Ясси, Румунія)</li> </ul> <p>погоджується можливість навчання здобувачів освіти за програмою «Подвійний диплом».</p>
<b>Навчання іноземних здобувачів вищої освіти</b>	<p>Передбачена можливість навчання іноземних студентів українською мовою.</p>

## 2. Перелік компонент освітньо-професійної програми та їх логічна послідовність (240 кредитів)

Код дисципліни	Компоненти освітньої програми (навчальні дисципліни, практики, дипломна робота)	К-сть кредитів	Форма підсумкового контролю
<b>1. ОBOB'ЯЗКОВІ КОМПОНЕНТИ</b>			
OK 1	Актуальні питання історії та культури України	4,0	Екзамен
OK2	Українська мова (за професійним спрямуванням)	3,0	Екзамен
OK 3	Іноземна мова (за професійним спрямуванням)	6,0	Екзамен
OK 4	Філософія	4,0	Екзамен
OK5	Анатомія і фізіологія ЦНС та ВНД	4,0	Екзамен
OK 6	Вступ до спеціальності	3,0	Екзамен
OK 7	Загальна психологія	9,0	Екзамен
OK 8	Практикум з психології	10,0	Екзамен
OK 9	Соціальна психологія	9,0	Екзамен
OK 10	Психологія розвитку	5,0	Екзамен
OK 11	Психофізіологія	3,0	Екзамен
OK 12	Психодіагностика	9,0	Екзамен
OK 13	Педагогічна психологія	3,0	Екзамен
OK 14	Психологія особистості	4,0	Екзамен
OK 15	Історія психології	3,0	Залік
OK 16	Експериментальна психологія	4,0	Екзамен
OK 17	Психологія творчості	3,0	Екзамен
OK 18	Основи наукових досліджень	4,0	Екзамен
OK 19	Психологія сім'ї	4,0	Екзамен
OK 20	Сімейне консультування	4,0	Екзамен
OK 21	Психологія управління і роботи з персоналом	4,0	Екзамен
OK 22	Теорія і практика групової роботи	4,0	Екзамен
OK 23	Тренінг спілкування	3,0	Залік
OK 24	Тренінг мотивації	4,0	Залік
OK 25	Психотехніки особистісного зростання	4,0	Залік
OK 26	Практикум із соціальної психології	3,0	Залік
OK 27	Клінічна психологія	4,0	Екзамен
OK 28	Диференційна психологія	3,0	Залік
OK 29	Психологічне консультування	4,0	Екзамен
OK 30	Реабілітаційна психологія	4,0	Екзамен
OK 31	Основи психокорекції	4,0	Екзамен
OK 32	Психотерапія	4,0	Екзамен
OK 33	Патопсихологія	3,0	Екзамен
OK 34	Методи психотерапевтичної роботи	4,0	Екзамен
OK 35	Курсова робота	3,0	Залік
OK 36	Ознайомлювальна психологічна практика	4,0	Екзамен

ОК 37	Психодіагностична практика	5,0	Залік
ОК 38	Консультативна практика	5,0	Залік
	Підсумкова атестація	0,0	Екзамен
	Випускна кваліфікаційна робота	5,0	Екзамен
<b>Загальний обсяг обов'язкових компонент:</b>		<b>172</b>	
<b>2. ВИБІРКОВІ КОМПОНЕНТИ</b>			
<b>Вибіркові загальноуніверситетські компоненти</b>			
ВК 1	Фізичне виховання (за видами спорту)	3,0	Залік
ВК 2	Загальноуніверситетська дисципліна	3,0	Залік
ВК 3	Професійна іноземна мова	3,0	Залік
ВК 4	Загальноуніверситетська дисципліна		
ВК 5	Військова підготовка	29,0	
<b>Вибіркові загальнофакультетські компоненти</b>			
ВК 6	Загальнофакультетська дисципліна	3,0	Залік
<b>Вибіркові фахові компоненти</b>			
ВК 7	Психологія риторики	3,0	Екзамен
ВК 8	Мистецтво презентації		
ВК 9	Академічне письмо		
ВК 10	Психогігієна	3,0	Екзамен
ВК 11	Психологія здоров'я		
ВК 12	Психологія емоцій з практикуму		
ВК 13	Екологічна психологія	3,0	Залік
ВК 14	Психологія мистецтва		
ВК 15	Зоопсихологія та порівняльна психологія		
ВК 16	Психосоматика	4,0	Екзамен
ВК 17	Психологічна експертиза		
ВК 18	Юридична психологія		
ВК 19	Педагогіка	4,0	Залік
ВК 20	Соціальна робота		
ВК 21	Психотехніки соціально-емоційного інтелекту		
ВК 22	Спеціальна психологія	4,0	Залік
ВК 23	Психологія аномального розвитку		
ВК 24	Дитяча клінічна психологія		
ВК 25	Соціально-психологічний тренінг	4,0	Залік
ВК 26	Тренінг комунікативної компетентності		
ВК 27	Тренінг мотивації успіху		
ВК 28	Психологія стресу і ПТСР	3,0	Залік
ВК 29	Тренінг стресостійкості		
ВК 30	Психологія копінгу		
ВК 31	Основи ТОП і арт-терапії	4,0	Залік
ВК 32	Основи когнітивно-поведінкової терапії		
ВК 33	Основи гештальт-терапії		

ВК 34	Кризове консультування	3,0	Екзамен
ВК 35	Психологія життєвих криз		
ВК 36	Психологічний супровід важких життєвих ситуацій		
ВК 37	Тренінг професійного становлення	3,0	Залік
ВК 38	Тренінг особистісної зрілості		
ВК 39	Чинники успішного працевлаштування		
ВК 40	Психологія спорту	3,0	Залік
ВК 41	Методи дослідження спрямованості особистості		
ВК 42	Методи дослідження когнітивної сфери		
ВК 43	Психологія праці	3,0	Екзамен
ВК 44	Психологія професійної діяльності		
ВК 45	Психологія виробничих груп		
ВК 46	Дизайн психологічних досліджень	3,0	Залік
ВК 47	Основи матстатистики у психології		
ВК 48	Академічна доброчесність в психологічних дослідженнях		
ВК 49	Політична психологія	3,0	Екзамен
ВК 50	Соціально-політичні студії		
ВК 51	Психологія лідерства		
ВК 52	Психологія конфліктів	3,0	Екзамен
ВК 53	Психологічні аспекти медіації		
ВК 54	Психологічні інтервенції у ситуаціях насильства		
ВК 55	Діяльність служби телефону довіри	3,0	Залік
ВК 56	Принципи психологічного онлайн консультування		
ВК 57	Дистанційні форми психологічної допомоги		
<b>Загальний обсяг вибіркового компонента:</b>		68,0	
<b>Загальний обсяг:</b>		240,0	

## 2.1. Структурно-логічна схема ОПП

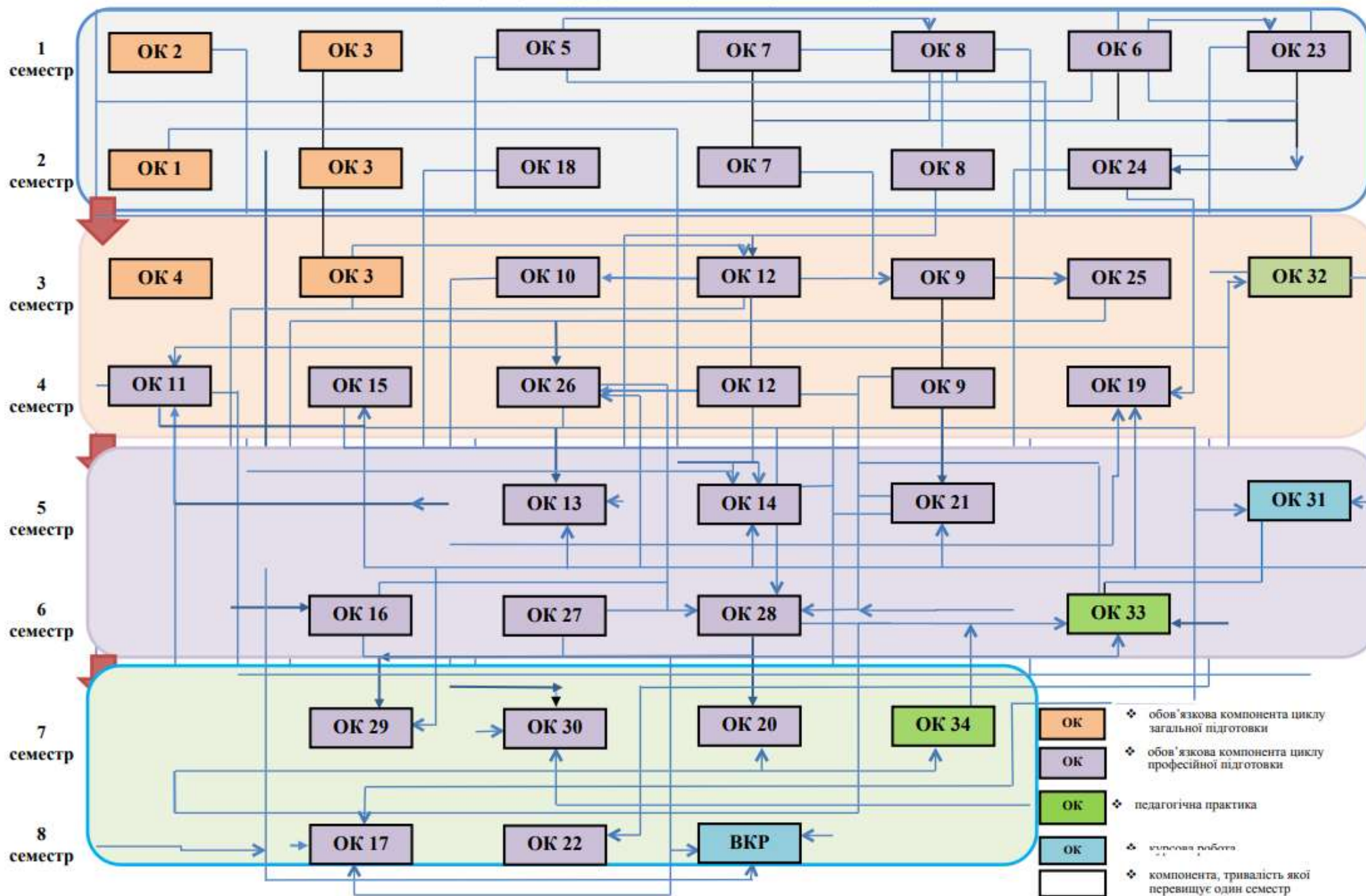

### **3. Форма атестації здобувачів вищої освіти**

Атестація осіб, які навчаються у вищому навчальному закладі, проводиться на основі аналізу успішності навчання, оцінювання якості вирішення випускниками задач соціальної та професійної діяльності, рівня сформованості програмних компетенцій та програмних результатів.

Атестація здійснюється у формі: публічного захисту (демонстрації) кваліфікаційної роботи та атестаційного екзамену із загальної, вікової та педагогічної психології, психодіагностики, соціальної психології. Комплексний кваліфікаційний екзамен з фахових дисциплін проводиться у формі усної співбесіди за білетами, які включають теоретичні і методичні питання та практичні завдання.

Кваліфікаційна робота повинна передбачати розв'язання складної спеціалізованої задачі чи практичної проблеми у сфері психології, що передбачає застосування основних психологічних теорій та методів та характеризуються комплексністю і невизначеністю умов. У кваліфікаційній роботі не може бути академічного плагіату, фальсифікації та фабрикації. Кваліфікаційна робота має бути оприлюднена на офіційному сайті або в репозиторії закладу вищої освіти.

На підставі підсумкової атестації ЕК приймає рішення про присвоєння випускникові кваліфікації: Бакалавр. 053 Психологія. Практична психологія.

Атестація здійснюється відкрито і публічно.

#### 4. Матриця відповідності програмних компетентностей компонентам освітньої програми

	О1	О2	О3	О4	О5	О6	О7	О8	О9	О10	О11	О12	О13	О14	О15	О16	О17	О18	В1	В2	В3	В4	В5	В6	В7	В8	В9	В10	С1	С2	С3	С4	С5	С6	С7	С8	С9	С10	С11	С12	С13	С14	С15	С16	С17	С18	С19	С20	С21	С22	С23	С24	С25	С26	С27	С28	С29	С30	С31	С32	С33	С34	С35	С36	С37	С38	С39	С40	С41	С42	С43	С44	С45	С46	С47	С48	С49	С50	С51	С52	С53	С54	С55	С56	С57	С58	С59	С60	С61	С62	С63	С64	С65	С66	С67	С68	С69	С70	С71	С72	С73	С74	С75	С76	С77	С78	С79	С80	С81	С82	С83	С84	С85	С86	С87	С88	С89	С90	С91	С92	С93	С94	С95	С96	С97	С98	С99	С100	С101	С102	С103	С104	С105	С106	С107	С108	С109	С110	С111	С112	С113	С114	С115	С116	С117	С118	С119	С120	С121	С122	С123	С124	С125	С126	С127	С128	С129	С130	С131	С132	С133	С134	С135	С136	С137	С138	С139	С140	С141	С142	С143	С144	С145	С146	С147	С148	С149	С150	С151	С152	С153	С154	С155	С156	С157	С158	С159	С160	С161	С162	С163	С164	С165	С166	С167	С168	С169	С170	С171	С172	С173	С174	С175	С176	С177	С178	С179	С180	С181	С182	С183	С184	С185	С186	С187	С188	С189	С190	С191	С192	С193	С194	С195	С196	С197	С198	С199	С200	С201	С202	С203	С204	С205	С206	С207	С208	С209	С210	С211	С212	С213	С214	С215	С216	С217	С218	С219	С220	С221	С222	С223	С224	С225	С226	С227	С228	С229	С230	С231	С232	С233	С234	С235	С236	С237	С238	С239	С240	С241	С242	С243	С244	С245	С246	С247	С248	С249	С250	С251	С252	С253	С254	С255	С256	С257	С258	С259	С260	С261	С262	С263	С264	С265	С266	С267	С268	С269	С270	С271	С272	С273	С274	С275	С276	С277	С278	С279	С280	С281	С282	С283	С284	С285	С286	С287	С288	С289	С290	С291	С292	С293	С294	С295	С296	С297	С298	С299	С300	С301	С302	С303	С304	С305	С306	С307	С308	С309	С310	С311	С312	С313	С314	С315	С316	С317	С318	С319	С320	С321	С322	С323	С324	С325	С326	С327	С328	С329	С330	С331	С332	С333	С334	С335	С336	С337	С338	С339	С340	С341	С342	С343	С344	С345	С346	С347	С348	С349	С350	С351	С352	С353	С354	С355	С356	С357	С358	С359	С360	С361	С362	С363	С364	С365	С366	С367	С368	С369	С370	С371	С372	С373	С374	С375	С376	С377	С378	С379	С380	С381	С382	С383	С384	С385	С386	С387	С388	С389	С390	С391	С392	С393	С394	С395	С396	С397	С398	С399	С400	С401	С402	С403	С404	С405	С406	С407	С408	С409	С410	С411	С412	С413	С414	С415	С416	С417	С418	С419	С420	С421	С422	С423	С424	С425	С426	С427	С428	С429	С430	С431	С432	С433	С434	С435	С436	С437	С438	С439	С440	С441	С442	С443	С444	С445	С446	С447	С448	С449	С450	С451	С452	С453	С454	С455	С456	С457	С458	С459	С460	С461	С462	С463	С464	С465	С466	С467	С468	С469	С470	С471	С472	С473	С474	С475	С476	С477	С478	С479	С480	С481	С482	С483	С484	С485	С486	С487	С488	С489	С490	С491	С492	С493	С494	С495	С496	С497	С498	С499	С500	С501	С502	С503	С504	С505	С506	С507	С508	С509	С510	С511	С512	С513	С514	С515	С516	С517	С518	С519	С520	С521	С522	С523	С524	С525	С526	С527	С528	С529	С530	С531	С532	С533	С534	С535	С536	С537	С538	С539	С540	С541	С542	С543	С544	С545	С546	С547	С548	С549	С550	С551	С552	С553	С554	С555	С556	С557	С558	С559	С560	С561	С562	С563	С564	С565	С566	С567	С568	С569	С570	С571	С572	С573	С574	С575	С576	С577	С578	С579	С580	С581	С582	С583	С584	С585	С586	С587	С588	С589	С590	С591	С592	С593	С594	С595	С596	С597	С598	С599	С600	С601	С602	С603	С604	С605	С606	С607	С608	С609	С610	С611	С612	С613	С614	С615	С616	С617	С618	С619	С620	С621	С622	С623	С624	С625	С626	С627	С628	С629	С630	С631	С632	С633	С634	С635	С636	С637	С638	С639	С640	С641	С642	С643	С644	С645	С646	С647	С648	С649	С650	С651	С652	С653	С654	С655	С656	С657	С658	С659	С660	С661	С662	С663	С664	С665	С666	С667	С668	С669	С670	С671	С672	С673	С674	С675	С676	С677	С678	С679	С680	С681	С682	С683	С684	С685	С686	С687	С688	С689	С690	С691	С692	С693	С694	С695	С696	С697	С698	С699	С700	С701	С702	С703	С704	С705	С706	С707	С708	С709	С710	С711	С712	С713	С714	С715	С716	С717	С718	С719	С720	С721	С722	С723	С724	С725	С726	С727	С728	С729	С730	С731	С732	С733	С734	С735	С736	С737	С738	С739	С740	С741	С742	С743	С744	С745	С746	С747	С748	С749	С750	С751	С752	С753	С754	С755	С756	С757	С758	С759	С760	С761	С762	С763	С764	С765	С766	С767	С768	С769	С770	С771	С772	С773	С774	С775	С776	С777	С778	С779	С780	С781	С782	С783	С784	С785	С786	С787	С788	С789	С790	С791	С792	С793	С794	С795	С796	С797	С798	С799	С800	С801	С802	С803	С804	С805	С806	С807	С808	С809	С810	С811	С812	С813	С814	С815	С816	С817	С818	С819	С820	С821	С822	С823	С824	С825	С826	С827	С828	С829	С830	С831	С832	С833	С834	С835	С836	С837	С838	С839	С840	С841	С842	С843	С844	С845	С846	С847	С848	С849	С850	С851	С852	С853	С854	С855	С856	С857	С858	С859	С860	С861	С862	С863	С864	С865	С866	С867	С868	С869	С870	С871	С872	С873	С874	С875	С876	С877	С878	С879	С880	С881	С882	С883	С884	С885	С886	С887	С888	С889	С890	С891	С892	С893	С894	С895	С896	С897	С898	С899	С900	С901	С902	С903	С904	С905	С906	С907	С908	С909	С910	С911	С912	С913	С914	С915	С916	С917	С918	С919	С920	С921	С922	С923	С924	С925	С926	С927	С928	С929	С930	С931	С932	С933	С934	С935	С936	С937	С938	С939	С940	С941	С942	С943	С944	С945	С946	С947	С948	С949	С950	С951	С952	С953	С954	С955	С956	С957	С958	С959	С960	С961	С962	С963	С964	С965	С966	С967	С968	С969	С970	С971	С972	С973	С974	С975	С976	С977	С978	С979	С980	С981	С982	С983	С984	С985	С986	С987	С988	С989	С990	С991	С992	С993	С994	С995	С996	С997	С998	С999	С1000	С1001	С1002	С1003	С1004	С1005	С1006	С1007	С1008	С1009	С1010	С1011	С1012	С1013	С1014	С1015	С1016	С1017	С1018	С1019	С1020	С1021	С1022	С1023	С1024	С1025	С1026	С1027	С1028	С1029	С1030	С1031	С1032	С1033	С1034	С1035	С1036	С1037	С1038	С1039	С1040	С1041	С1042	С1043	С1044	С1045	С1046	С1047	С1048	С1049	С1050	С1051	С1052	С1053	С1054	С1055	С1056	С1057	С1058	С1059	С1060	С1061	С1062	С1063	С1064	С1065	С1066	С1067	С1068	С1069	С1070	С1071	С1072	С1073	С1074	С1075	С1076	С1077	С1078	С1079	С1080	С1081	С1082	С1083	С1084	С1085	С1086	С1087	С1088	С1089	С1090	С1091	С1092	С1093	С1094	С1095	С1096	С1097	С1098	С1099	С1100	С1101	С1102	С1103	С1104	С1105	С1106	С1107	С1108	С1109	С1110	С1111	С1112	С1113	С1114	С1115	С1116	С1117	С1118	С1119	С1120	С1121	С1122	С1123	С1124	С1125	С1126	С1127	С1128	С1129	С1130	С1131	С1132	С1133	С1134	С1135	С1136	С1137	С1138	С1139	С1140	С1141	С1142	С1143	С1144	С1145	С1146	С1147	С1148	С1149	С1150	С1151	С1152	С1153	С1154	С1155	С1156	С1157	С1158	С1159	С1160	С1161	С1162	С1163	С1164	С1165	С1166	С1167	С1168	С1169	С1170	С1171	С1172	С1173	С1174	С1175	С1176	С1177	С1178	С1179	С1180	С1181	С1182	С1183	С1184	С1185	С1186	С1187	С1188	С1189	С1190	С1191	С1192	С1193	С1194	С11
--	----	----	----	----	----	----	----	----	----	-----	-----	-----	-----	-----	-----	-----	-----	-----	----	----	----	----	----	----	----	----	----	-----	----	----	----	----	----	----	----	----	----	-----	-----	-----	-----	-----	-----	-----	-----	-----	-----	-----	-----	-----	-----	-----	-----	-----	-----	-----	-----	-----	-----	-----	-----	-----	-----	-----	-----	-----	-----	-----	-----	-----	-----	-----	-----	-----	-----	-----	-----	-----	-----	-----	-----	-----	-----	-----	-----	-----	-----	-----	-----	-----	-----	-----	-----	-----	-----	-----	-----	-----	-----	-----	-----	-----	-----	-----	-----	-----	-----	-----	-----	-----	-----	-----	-----	-----	-----	-----	-----	-----	-----	-----	-----	-----	-----	-----	-----	-----	-----	------	------	------	------	------	------	------	------	------	------	------	------	------	------	------	------	------	------	------	------	------	------	------	------	------	------	------	------	------	------	------	------	------	------	------	------	------	------	------	------	------	------	------	------	------	------	------	------	------	------	------	------	------	------	------	------	------	------	------	------	------	------	------	------	------	------	------	------	------	------	------	------	------	------	------	------	------	------	------	------	------	------	------	------	------	------	------	------	------	------	------	------	------	------	------	------	------	------	------	------	------	------	------	------	------	------	------	------	------	------	------	------	------	------	------	------	------	------	------	------	------	------	------	------	------	------	------	------	------	------	------	------	------	------	------	------	------	------	------	------	------	------	------	------	------	------	------	------	------	------	------	------	------	------	------	------	------	------	------	------	------	------	------	------	------	------	------	------	------	------	------	------	------	------	------	------	------	------	------	------	------	------	------	------	------	------	------	------	------	------	------	------	------	------	------	------	------	------	------	------	------	------	------	------	------	------	------	------	------	------	------	------	------	------	------	------	------	------	------	------	------	------	------	------	------	------	------	------	------	------	------	------	------	------	------	------	------	------	------	------	------	------	------	------	------	------	------	------	------	------	------	------	------	------	------	------	------	------	------	------	------	------	------	------	------	------	------	------	------	------	------	------	------	------	------	------	------	------	------	------	------	------	------	------	------	------	------	------	------	------	------	------	------	------	------	------	------	------	------	------	------	------	------	------	------	------	------	------	------	------	------	------	------	------	------	------	------	------	------	------	------	------	------	------	------	------	------	------	------	------	------	------	------	------	------	------	------	------	------	------	------	------	------	------	------	------	------	------	------	------	------	------	------	------	------	------	------	------	------	------	------	------	------	------	------	------	------	------	------	------	------	------	------	------	------	------	------	------	------	------	------	------	------	------	------	------	------	------	------	------	------	------	------	------	------	------	------	------	------	------	------	------	------	------	------	------	------	------	------	------	------	------	------	------	------	------	------	------	------	------	------	------	------	------	------	------	------	------	------	------	------	------	------	------	------	------	------	------	------	------	------	------	------	------	------	------	------	------	------	------	------	------	------	------	------	------	------	------	------	------	------	------	------	------	------	------	------	------	------	------	------	------	------	------	------	------	------	------	------	------	------	------	------	------	------	------	------	------	------	------	------	------	------	------	------	------	------	------	------	------	------	------	------	------	------	------	------	------	------	------	------	------	------	------	------	------	------	------	------	------	------	------	------	------	------	------	------	------	------	------	------	------	------	------	------	------	------	------	------	------	------	------	------	------	------	------	------	------	------	------	------	------	------	------	------	------	------	------	------	------	------	------	------	------	------	------	------	------	------	------	------	------	------	------	------	------	------	------	------	------	------	------	------	------	------	------	------	------	------	------	------	------	------	------	------	------	------	------	------	------	------	------	------	------	------	------	------	------	------	------	------	------	------	------	------	------	------	------	------	------	------	------	------	------	------	------	------	------	------	------	------	------	------	------	------	------	------	------	------	------	------	------	------	------	------	------	------	------	------	------	------	------	------	------	------	------	------	------	------	------	------	------	------	------	------	------	------	------	------	------	------	------	------	------	------	------	------	------	------	------	------	------	------	------	------	------	------	------	------	------	------	------	------	------	------	------	------	------	------	------	------	------	------	------	------	------	------	------	------	------	------	------	------	------	------	------	------	------	------	------	------	------	------	------	------	------	------	------	------	------	------	------	------	------	------	------	------	------	------	------	------	------	------	------	------	------	------	------	------	------	------	------	------	------	------	------	------	------	------	------	------	------	------	------	------	------	------	------	------	------	------	------	------	------	------	------	------	------	------	------	------	------	------	------	------	------	------	------	------	------	------	------	------	------	------	------	------	------	------	------	------	------	------	------	------	------	------	------	------	------	------	------	------	------	------	------	------	------	------	------	------	------	------	------	------	------	------	------	------	------	------	------	------	------	------	------	------	------	------	------	------	------	------	------	------	------	------	------	------	------	------	------	------	------	------	------	------	------	------	------	------	------	------	------	------	------	------	------	------	------	------	------	------	------	------	------	------	------	------	------	------	------	------	------	------	------	------	------	------	------	------	------	------	------	------	------	------	------	------	------	-------	-------	-------	-------	-------	-------	-------	-------	-------	-------	-------	-------	-------	-------	-------	-------	-------	-------	-------	-------	-------	-------	-------	-------	-------	-------	-------	-------	-------	-------	-------	-------	-------	-------	-------	-------	-------	-------	-------	-------	-------	-------	-------	-------	-------	-------	-------	-------	-------	-------	-------	-------	-------	-------	-------	-------	-------	-------	-------	-------	-------	-------	-------	-------	-------	-------	-------	-------	-------	-------	-------	-------	-------	-------	-------	-------	-------	-------	-------	-------	-------	-------	-------	-------	-------	-------	-------	-------	-------	-------	-------	-------	-------	-------	-------	-------	-------	-------	-------	-------	-------	-------	-------	-------	-------	-------	-------	-------	-------	-------	-------	-------	-------	-------	-------	-------	-------	-------	-------	-------	-------	-------	-------	-------	-------	-------	-------	-------	-------	-------	-------	-------	-------	-------	-------	-------	-------	-------	-------	-------	-------	-------	-------	-------	-------	-------	-------	-------	-------	-------	-------	-------	-------	-------	-------	-------	-------	-------	-------	-------	-------	-------	-------	-------	-------	-------	-------	-------	-------	-------	-------	-------	-------	-------	-------	-------	-------	-------	-------	-------	-------	-------	-------	-------	-------	-------	-------	-------	-------	-------	-------	-------	-------	-------	-------	-----







